

逢甲大學學生報告 ePaper

報告題名

以系統動態模型建構不同組織屬性 博物館行政效率之研究

作者：林玉茹

系級：公共政策研究所一年級

學號：M9612211

開課老師：黃智彥

課程名稱：研究設計與論文寫作

開課系所：公共政策研究所

開課學年：96 學年度 第二學期



中文摘要

二十一世紀是博物館事業蓬勃發展的新世紀，據統計全球約有兩萬三千三百個。國內近廿多年來，博物館也有蓬勃開展的現象，尤其是中小型博物館如雨後春筍般的成長，不同類型博物館的分布版圖跨越都市和鄉村，顯現出博物館在全球化文化普及發展下已具有重要性。台灣的博物館發展如此快速，表示出政府對文化與傳承的重視，民眾對文化品味的要求和藝術的渴望，也促使政府加速興建博物館，但隨著眾多博物館營運多年來，以博物館屬性而言，有一個嚴重的問題即是組織編制問題。在近代國外博物館營運成功的關鍵來看，主要在於有成功的組織體制，使博物館能脫離既有官僚體制的束縛。而目前國內博物館在經營上所面臨的主要困境為政府財源縮減與各種休閒娛樂的競爭(秦裕傑，2005)。由於台灣各類博物館性質不同，沒有一致明確的隸屬系統，各館皆有自己的組織編制條例，加上近幾年來，政府部門由政府再造的角度規劃下提出公立博物館之組織改造，而有行政法人化、公辦民營等作法，這樣的作法對博物館而言，會是轉型發展的契機還是危機？

有鑑於此，本研究經過文獻回顧歸納出國內博物館主要營運組織屬性，將其分為傳統公務型、行政法人型，以及公辦民營型等三種不同模式之組織架構以及影響組織之因素，以及因素間有何關聯？輔以深度訪談法深入了解國內博物館內部組織運作實際現況並補充文獻不足之處。並利用系統動態學，以整體觀之角度找出博物館組織之系統結構，其中，主要是由領導者風格、組織文化、年度預算、博物館宗旨與任務四個因素交互作用，產生複雜、動態的結構。最後本研究將進行組織政策模擬分析，作為未來其他博物館在組織規劃時之參考。

關鍵字：博物館、組織管理、行政法人化、基金會、系統動態學

目 次

第一章 緒論	1
第一節 問題陳述.....	1
第二節 研究目的.....	4
第三節 研究範圍與對象.....	5
第四節 研究內容與流程.....	7
第二章 文獻回顧	9
第一節 組織管理理論.....	9
壹、組織的定義.....	9
貳、組織的結構.....	10
參、博物館組織管理相關研究之探討.....	11
第二節 組織屬性.....	13
壹、公共組織.....	13
貳、行政法人.....	15
參、公辦民營.....	18
第三節 國內外博物館組織設計.....	21
壹、國外博物館組織運作.....	21
貳、國內博物館組織運作.....	23
第三章 研究設計	31
第一節 研究架構.....	31
第二節 調查方法與對象.....	32
第三節 資料分析方法之選定.....	36
第四節 研究限制.....	37
預期成果	38

參考文獻.....	39
附錄 一 訪談大綱	47
附錄 二 中華民國博物館學會團體會員名錄.....	49



表 目 錄

表 1-1 歷年博物館隸屬性質統計.....	3
表 3-1 傳統公務型對象清單.....	35
表 3-2 行政法人型對象清單.....	36
表 3-3 公辦民營型對象清單.....	36



圖目錄

圖 1-1 研究流程圖	8
圖 2-1 H.Mintzberg指出組成組織的五個部份.....	10
圖 2-2 國立自然科學博物館組織架構圖	26
圖 2-3 國立中正文化中心組織架構圖	27
圖 2-4 國立海洋生物博物館組織架構圖	29
圖 3-1 研究架構圖.....	32
圖 3-2 調查架構圖.....	33
圖 3-3 選取樣本流程圖.....	33



第一章 緒論

第一節 問題陳述

二十一世紀是博物館事業蓬勃發展的新世紀，據統計全球約有兩萬三千三百個。國內近廿多年來，博物館也有蓬勃開展的現象，尤其是中小型博物館如雨後春筍般的成長，不同類型博物館的分布版圖跨越都市和鄉村，顯現出博物館在全球化文化普及發展下已具有重要性。台灣的博物館發展如此快速，表示出政府對文化與傳承的重視，民眾對文化品味的要求和藝術的渴望，也促使政府加速興建博物館，但隨著眾多博物館營運多年來，以博物館屬性而言，有一個嚴重的問題即是組織編制和人力運用的問題，而目前國內博物館內部組織所面臨的主要難題為政府經費縮減及專業人員配置不足(梁光余，2003)。

由於台灣各類博物館性質不同，沒有一致明確的隸屬系統，各館皆有自己的組織編制條例，對於員額與組室之規定皆有明確規定，對於一個以研究與教育為目的的文教機構而言，在運作上受法規限制也相當無彈性(漢寶德，2001)。加上近幾年來，政府部門由政府再造的角度規劃下提出公立博物館之組織改造，設置獨立自主的公共組織，而有行政法人化、公辦民營等作法，這樣的作法對博物館而言，會是轉型發展的契機還是危機？是本研究動機之一。而在國內知名博物館組織中，如國立自然科學博物館、國立科學工藝博物館、國立故宮博物院等皆為傳統行政體系下之組織規劃，但因不同級等之博物館規模也會不一，規模大者如國立自然科學博物館，佔地數千坪，員工數百人，收藏品之數量難以估算，小者如私人博物館，僅幾件收藏品的袖珍型博物館也有，因此，依其不同的級等就有不同的規模制定與管理。目前我國公立博物館組織設計也有以下幾點問題(梁光余，2003)：

1. 過分強調人力配置而突顯博物館的公務機關組織特性外，也加速博物館組織架構的僵化與編制配置的失真。
2. 許多博物館不重視研究與蒐藏，卻將人力虛耗在這些部門，猶如「真空式」

博物館。

3. 公立博物館組織設計與運用上缺乏彈性。

4. 抱怨經費不足與人力欠缺。

雖然政府推動行政革新與組織再造已有餘年，去年(2007)政府也對國立博物館之體制與組織有改革措施，主要為行政屬性及組織層級之調整，因此組織內部也須調動。政府指示各館內部組織調整須以部門精簡及非核心業務盡量委外為原則，且對各館部門設置數量(如三、四級機構之業務部門數量以四到六為原則)和行政部門員額百分比有其規範。因此，在此法令規定下，其內部組織之設計該如何規劃才能達至最佳效率？為本研究亟須探討。

行政院於民國九十二年提出「行政法人法」草案，目的在於增加行政組織之「效率」與「彈性」，行政法人主要是希望能藉由法律的設立，在傳統行政機關之外，成立公法性質的法人，且具有獨立的公法上的主體性、管理上的自我裁量權。而我國在設計行政法人制度的過程中，參考了國外相關的組織型態，其中以日本的獨立行政法人組織，提供了明顯的參考模型，目前國內僅有國立中正文化中心兩廳院為行政法人屬性下之組織設計。

此外，我國雖有許多革新政策，例如 OT 或是 BOT 等，其實際成效似乎皆不如預期且也引起許多爭議。根據中華民國博物館學會統計資料顯示(表 1-1)，以公、私立性質分類下，國內的私立博物館數量有增加的趨勢。

表 1-1 歷年博物館隸屬性質統計

年代	數目	公立	私立
民國34年以前 (~1945)	9	9	0
民國35-39年 (1946 ~ 1950)	1	1	0
民國40-44年 (1961 ~ 1970)	2	2	0
民國45-49年 (1971 ~ 1980)	2	2	0
民國50-54年 (1961 ~ 1970)	8	7	1
民國55-59年 (1971 ~ 1980)	4	3	1
民國60-64年 (1961 ~ 1970)	8	3	5
民國65-69年 (1971 ~ 1980)	10	7	3
民國70-74年 (1981 ~ 1985)	28	15	13
民國75-79年 (1986 ~ 1990)	44	23	21
民國80-84年 (1991 ~ 1995)	75	33	42
民國85-89年 (1996 ~ 2000)	136	67	69
民國90-94年 (2001 ~ 2005)	129	66	63
總計	456	238	218

資料來源：中華民國博物館學會網站，2008. 04. 19.

政府宣稱以 BOT 或基金會方式之經營方式，對於提升行政效率、財務鬆綁提升自主性，都有相當大的幫助。對於博物館這類文教機構，要以財政支配文教政策，勢必使博物館的作業商業化，也與博物館本質精神相違背(漢寶德，2001)目前國內如國立海洋生物博物館、國立科學教育館等機關組織，皆為公辦民營模式下之運作，雖其經營成效不錯，但在推動執行過程中也是備受諸多爭議。博物館對於該定位於哪一種模式下經營或是皆可，都還有待進一步探討。通過這層認識與了解，才可以在進一步探討內部組織運作的問題。

第二節 研究目的

常設的行政組織雖然非常重要，然而，不同屬性的營運組織是否會對博物館運作產生影響？或者哪一種屬性類型的營運組織對博物館的運作是較適合的？這些問題都是本研究需要探討研究的。了解不同組織屬性的背景特點，對於博物館組織屬性的設計相當重要，因此本研究以國內三大主要屬性公共組織型、行政法人型、公辦民營下之博物館組織設計為主。本研究欲達到之研究目的如下：

- (一) 檢視我國傳統公務、行政法人化或公辦民營三大屬性下之組織設計。
- (二) 瞭解英、美、法等國主要博物館組織模式現況。
- (三) 利用系統模擬分析不同組織屬性博物館營運單位之運作、決策模擬作為博物館未來組織設計之參考。



第三節 研究範圍與對象

本研究從傳統公務型、行政法人型、公辦民營型此三大不同組織屬性下，挑選具有代表性之博物館為研究範圍對象。

一、傳統公務型

目前我國博物館法尚未立法通過，致無法完整取得依法登記設立之博物館相關統計資料。因此，本研究在擇定公立博物館範圍，採下列選取原則：

- (一)列名於民國九十二年一月中華民國博物館學會修訂之「中華民國博物館名單」。
- (二)加入中華民國學會之台灣地區(不含離島地區)團體會員(中華民國博物館學會團體會員名錄詳見附錄二)。
- (三)國內最具知名度之公立大型博物館，如國立故宮博物院、國立歷史博物館、國立自然科學博物館、國立科學工藝博物館、國立史前文化博物館等五所公立博物館為研究範圍。

二、行政法人型

目前我國行政法人僅為草案，尚未有正式法源依據，國立中正文化中心 便於 2004 年成為我國第一個行政法人機構，董事會同時成立。本類型以國立中正文化中心兩廳院為研究對象進行研究。

三、公辦民營型

本類型以國內公立博物館現行公辦民營的機構為研究對象，擇定業務委託經營管理之公立博物館範圍，採下列選取原則：

- (一)列名於民國九十二年一月中華民國博物館學會修訂之「中華民國博物館名單」。
- (二)加入中華民國學會之台灣地區(不含離島地區)團體會員(中華民國博物館學會團體會員名錄詳見附錄二)。

(三)由政府部門以 OT 或 BOT 模式與民間專業廠商簽訂業務委託經營管理契約之公立博物館。

依據以上三項原則進行篩選後，擇定國立台灣科學教育館、台北當代藝術館、國立傳統藝術中心、國立海洋生物博物館、國立台灣博物館等五所公立博物館為研究範圍。

為詳細深入了解國內大型博物館之內部組織運作及補充前述文獻不足之處，也將針對所選定之國內主要博物館之資深館長、副館長、部門高階主管、主要業務主管與博物館專業學者，進行深入訪談以了解實際現況與問題並加以研究。



第四節 研究內容與流程

壹、研究內容

本研究內容主要分成三部份，透過相關文獻與研究，以了解本研究欲探討之意涵，進而形成本研究架構，並確定其分析方法，經由分析討論並提供建議，如下：

一、回顧文獻以了解公共組織與組織理論意義

本研究先透過文獻回顧之方法，蒐集三大組織屬性特徵及理論背景。

二、分析三種不同組織屬性博物館之發展意義

對博物館整體運作上，本研究從組織面進行探討，先了解國內主要三大屬性下之博物館運作發展情形，並探究其採取模式屬性之原因，另一方面，也分別列舉其個案為分析對象，探究其組織設計問題。不同組織屬性有其獨特的組織設計與運作特性，為要了解其運作，本研究使用深度訪談法來對其博物館進行較深入與完整的了解，並透過系統動態學，分析博物館內部組織之模型以了解博物館組織變數為何，確認此組織模型變數間之動態影響，探討其相關性。

三、博物館屬性定位探討與其組織規劃建議

經本研究分析在不同屬性定位下之博物館發展與其內部組織後，可發現在依據現今整體博物館潮流下，又不與博物館理念相違背下，最適我國博物館之屬性定位與內部組織規劃，給予建議改進之方向。

貳、研究流程

根據前研究內容所述，本研究之研究流程如圖 1-1 所示。



圖 1-1 研究流程

第二章 文獻回顧

第一節 組織管理理論

透過組織才能在現實狀況下實現觀念想法。組織既是活動力，也是活動結果；是一種制度，也是組織設計手腕的成果(Wagner, 1989)。

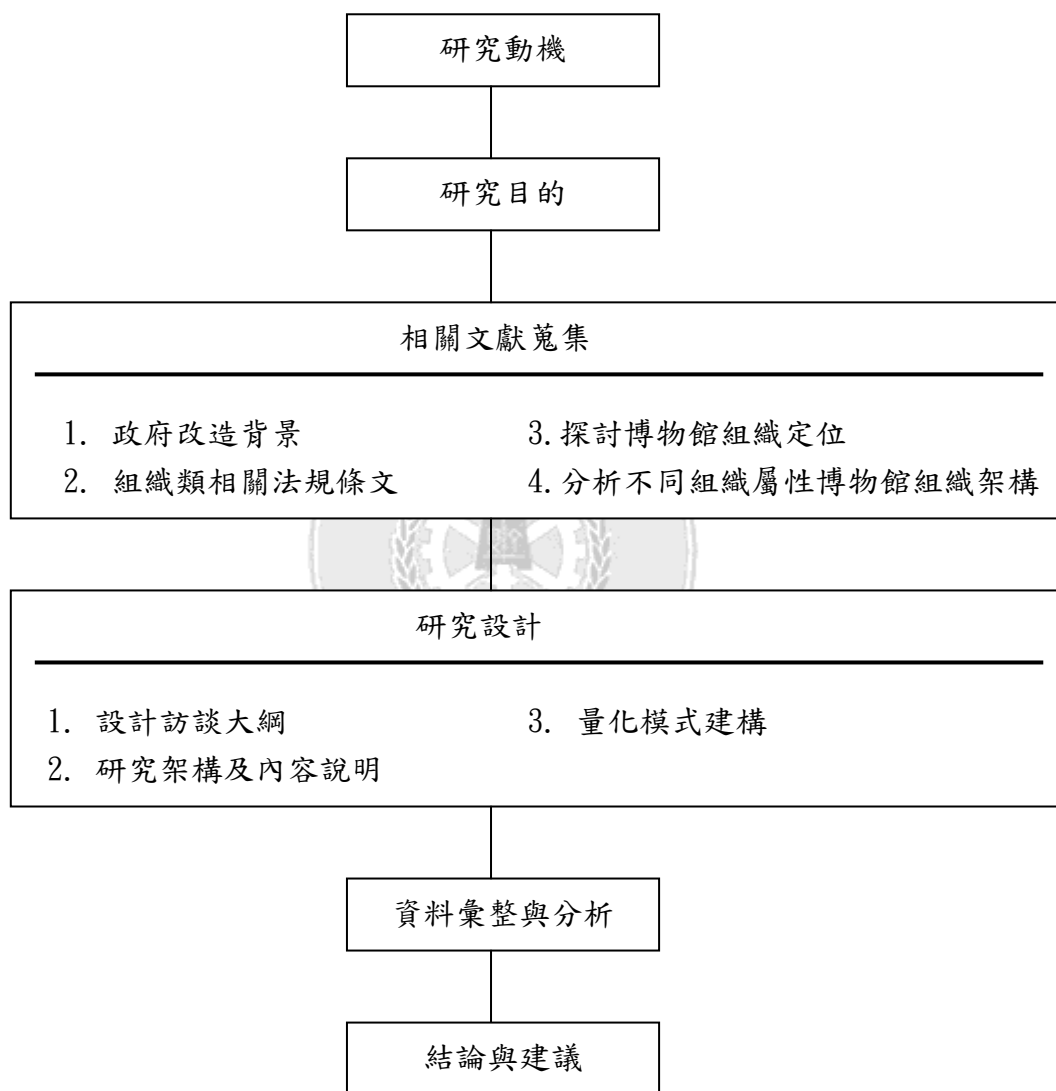
壹、組織的定義

機構的建立，必須要有結構。結構是組成部分和相互關係，以具體的方式固定統一，以實現其組織。也就是說，組織必須是組成部分之間的相互關係，這樣特定階層的一員才能夠辨別出來(引自桂雅文, 2005)。

Richard L. Daft 定義組織是眾多系統的連結，組織會因功能而有所差異，但有其相同特徵，組織是(1)社會實體，(2)目標導向，(3)特定結構與協調活動系統，(4)與外界環境連結。

H.Mintzberg 提出”每一個組織是由五個部份架構而成”：

1. 核心技術部份：在組織內部實際輸出產品與服務的基層員工，是主要將輸入經營轉換過程而成為輸出的地方。
2. 技術支援部份：組織內部須隨環境的變遷的不確定性，應變而產生相對應之技術研發，負責提供創新技術給核心技術部。
3. 行政支援部份：組織內負責招募、訓練、總務、薪資、行政工作與整體組織發展等。以使各此五個部份的運作能順利整合，以獲取組織的最大利益。
4. 高階管理部份：負責訂定整體組織的方向、策略、目標與政策等。
5. 中階管理部份：執行與達成高階管理部份訂定的事項。



圖 2-1 H.Mintzberg 指出組成組織的五個部份

組織是多系統的整合與連結，是在多系統的整合與連結，系統間也伴隨著相互的支援與合作關係，有連貫的運作模式，而所依伴的動力與目的，組織目標的達成。

貳、組織的結構

結構與脈絡可用來解釋組織的構面，結構構面描述組織內部特徵，可用來測量並比較，包括正式化、專精化、標準化、權威階層、集權化、專業化、複雜性及人員比率；而組織的脈絡構面則包含規模、組織技術、環境、目標與策略及組織文化；所以組織的結構構面是指內部的組織結構，脈絡構面是描述影響並塑造結構構面的條件(李再長，1999)。如下說明：

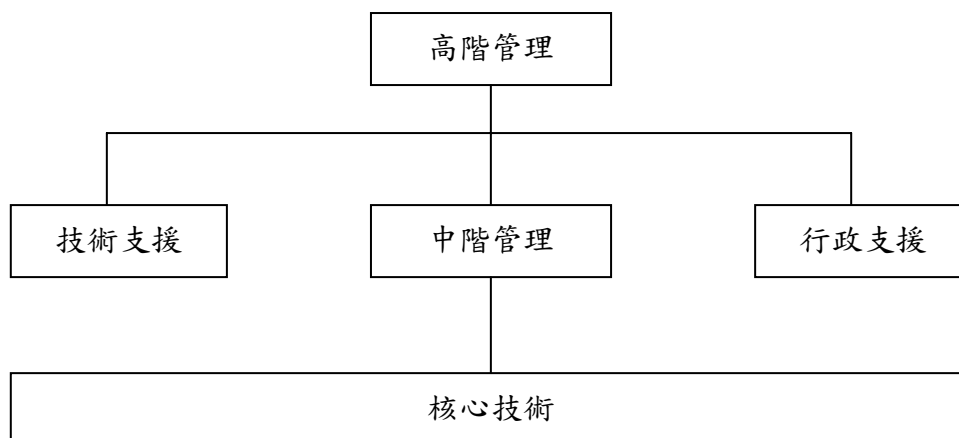
1. 正式化(Formalization):也就是一個組織中正式文件的多寡。包括作業程序及規範手冊等。
2. 專精化(Specialization):組織工作分工的程度。專精化程度高，員工只做小範圍的工作。
3. 標準化(Standardization):也就是用同一方式完成類似工作的程度。

4. 權威階層(Hierarchy of authority)：每個管理者報告的上下關係及控制幅度的大小。
5. 集權化(Centralization)：有權做決策的層級。
6. 專業化(Professionalism)：員工接受正式教育或訓練的程度。
7. 複雜性(Complexity)：組織內活動或次系統的多寡。
8. 人員比率(Personnel ratio)：也就是不同專能部門的人員配置。

而組織的脈絡構面是指組織隨外部環境的變化而調整內部的結構：

1. 規模(Size)：組織內人員的多寡。因組織是個社會實體，通常以員工數量表示規模大小。
2. 組織技術(Organizational)：也就是生產次系統的本質，包括組織從輸入到輸出轉變過程的動作及技巧。
3. 環境(Environment)：包括組織外界的成分，如政府、顧客等。
4. 目標與策略(goals and strategy)：與其他組織不同的目的及競爭技巧。目標通常是組織想要達到的書面陳述，而策略是為達到組織目標而資源配置及環境對策的計畫。
5. 組織文化(Culture)：是員工分享的重要價值、信念、理解以及承諾。

以上結構構面及脈絡構面間的 13 個構面，是相互依靠的，這些構面可提供量測與分析組織特徵的基礎。J. P. Kotter 指出”高階管理者的最大責任是嚮組織面對變動的環境時，決定最適切的組織目標、策略與設計”。而組織的設計可反應出目標與策略的實施與執行，高階管理者的角色非常重要，他們可以在不同角度詮釋環境，發展不同策略而造成不同結果，對於目標、策略及組織設計的選擇對組織效能都會造成重大的衝擊。

參、博物館組織管理相關研究之探討

隨著時代與環境的變化，在過去20年來，歐美博物館在裁員短缺及觀眾人數下降的壓力下，有許多曾經陷入經營危機。環境變化的現象也同樣出現在臺灣，

但公立博物館受限於組織章程，組織變革推動不易。2007年政府啟動的博物館重整，雖然是公立博物館組織變革的機會，但如果只是單純地減少部門數量而沒有針對問題做全面性思考，或在變革推動過程作業不當，組織變革將徒具形式或問題不斷。本節將國內外有關探討博物館組織屬性及其組織編制之實務研究文獻，回顧與探討

Burcaw 認為，博物館必須尋找最適合自己的方向。博物館的主要目標，並非只是為了維持組織的存續而已，博物館的組織應該具有生命力。因為，沒有任何一種固定的組織模式是可以符合所有博物館的需求，也沒有任何一種相同的職員模式可以滿足不同博物館的需要(Burcaw, 1998)。Burcaw 也提出了博物館「民營化」的創新觀念，他認為目前世界各國已開始公共事務「民營化」，博物館也應該考慮以外包或外聘方式，由民間提供服務。博物館也可以聘請專業公司進行博物館展示相關作業，也可以委由經銷業者或義工組織經營賣店，博物館更可以把清潔工作、安全、保全、圖書館、教育、活動管理，甚至經營管理、收藏都可以考慮外包。所以，博物館的組織不應被傳統的組織觀念所束縛，應該勇於嘗試新的組織型態、管理行為與科技技術(Burcaw, 1998)。

自一九八〇年代以來，歐美許多博物館在面臨經營危機之際，也開始仿效企業組織救亡圖存之道，導入變革管理的理念，並透過組織改造以便面對新環境的挑戰。例如在英國，自一九八〇年代中期至二十世紀末，由於政治因素和經濟環境的影響，許多博物館在營運上都陷入危機；有三分之二的國家博物館館長在數年間紛紛異動(Fopp, 1997)，好幾座原本直屬中央的國家博物館，陸續轉化成以董事會治理的法人組織；屬於地方政府管轄的地方博物館則相繼成立信託基金會，試圖藉此獲得更大的自主空間，以面對市場競爭加劇及資源減少的營運壓力(曾信傑, 2008)。又如在北美，根據Martha Morris在1995年調查29家博物館的資料顯示，有高達83%的博物館曾經有程度不等的組織改造(轉引自Janes, 1999)，而且這個數字在最近幾年仍持續增加。長久以來，臺灣的公立博物館，因為經費預算在政府的完全支持下大多不虞匱乏，無須煩惱永續生存

的問題。然而最近幾年政府財政持續困頓，公立博物館的經費預算日漸縮水。開始採用公辦民營方式經營博物館，自2007年開始實施作業基金之後，各國立博物館都有相當比例的營運經費必須自籌。為此，有些博物館已經開始設法廣增財源。其實政府在幾年前就已經開始推動行政革新及組織再造政策，公立博物館也在被革新的行列。最近（2007年）政府又對國立博物館的體制和組織有些改革措施，主要為行政屬系之調整（即重新分配教育部和文建會管轄之對象），和組織層級之調整（如除了國立自然科學博物館之外，其餘國立博物館皆從三級降為四級機構）；同時各博物館也須配合調整內部組織。然而在組織改造方面，政府除了指示各館須以部門精簡及非核心業務儘量委外的原則，完成內部組織之調整外，只對各館部門設置之數量（例如三、四級機構之業務部門數量以四到六為原則）和行政部門員額百分比有所規範。因此，各博物館有相當的自主性可以藉此進行組織再造。

第二節 組織屬性

本研究依據國內博物館組織屬性，分別歸納為公共組織、行政法人型組織及公辦民營，分別探討這三種組織屬性的相關理論。

壹、公共組織

公共組織的範圍與內涵，有廣義及狹義之分(Hult and Walcott, 1990; Johnson, 1992; Rainey, 1991; Rosenbloom, 1993)。廣義的公共組織是指，不以營利為目的，而是以服務社會大眾、提高公共利益為宗旨的組織，不論是否屬於政府部門，均統稱為公共組織。狹義的公共組織是指，政府的行政部門組織，其目標是在達成特定的公共目的。而從公共組織的理論發展，可歸納公共組織的一些基本特徵(江岷欽，2003)：

- (一)以追求公共利益為其價值取向，目的和動機是謀求社會的公共利益，一切措施都是在公平、公正、公開的原則指導下為社會公眾服務。
- (二)公共組織的活動受法律法規的限制，並具有法律的權威。

(三)公共組織受到廣泛的公共監督，基於公共組織有其公益性質，人們會對公共組織的公平、回應、誠實、開放及責任有期望，因而會要求公共組織的活動必須受到輿論或社會公眾的批評與監督。

(四)公共組織受政治環境的高度影響。

公共組織本身是一個極為複雜的組織系統，依據不同的標準，可以把公共組織劃分為不同的類型。依公共組織所擁有的權力大小，可將公共組織劃分為強制型公共組織、半強制型公共組織和非強制型公共組織(陳振明，1999)。強制型公共組織通常是人們所指狹義上的政府。其主要特徵是根據憲法和法律的授權，依賴公共權力實行強制性的管理。半強制型公共組織多是依靠市場手段而非行政手段，這種強制性的動力源並非公共權力，而是當事人對契約的遵守或對組織權威性的服從。因此，這種強制性是可以對抗的。非強制型公共組織最大特點是非強制性和服務性，此種多為非營利組織，如基金會、文化和科學技術團體及服務機構等。

組織的構成要素之一是目標，它是整體組織的一套價值標準(張國慶，2000)。因為目標會直接反應出組織的屬性，而組織的屬性又決定於組織目標，從管理學角度來看，以目標為導向，可促進組織結構與權責體系合理化，避免權責不清等現象，且有明確一致的目標系統有助於了解自身工作定位，提高各組織單位協調能力，更可激發組織成員的合作意識。有具體的工作目標，也可作為客觀與公平的考核標準(江岷欽，2003)。組織目標會直接影響組織屬性及定位，在理性系統模式中，組織被視為是達到目標的手段，所以有許多學者把組織的特定目標作為產生績效標準的基礎，較具有代表性的帕森斯(T. Parsons)的觀點，帕森斯認為組織績效包含了四個方面：一是組織必須要能達到預定的目標；二是組織必須要能適應內外在各種環境；三是組織內部必須有層級劃分，平行單位或上下層級皆能發揮統合作用；四是組織雖然要能適應環境的變遷，但應維護組織的基本結構。且組織績效具有多因性與動態性，是按照一定的組織結構、職能要求等而建立起複雜的組織系統，也是環境、結構

與機制等多種因素相互作用的結果，必須隨著外部環境和內部因素的變化而有所改變調整。

由以上可知，公共組織主要會受到環境因素、組織與環境的互動以及角色、結構與過程所影響，組織目標的設定是公共組織賴以建立和存在的前提，在一定的程度上決定著組織的形式。因此，對於一個組織的設計，應了解組織目標的基礎，進而確定組織形式。

貳、行政法人

目前國內僅有國立中正文化中心兩廳院為行政法人法定身份，且行政法人草案遲遲尚未通過，因此，此部分將探討行政法人制度之內容。

自一九八〇年代以來，全球化帶起了各國的競爭性風潮，各國紛紛開始進行行政改革之活動，透過政府角色重新調整的規劃，以委託外包、民營化的方式將其公共業務移轉至民間辦理，政府的任務與經營也漸漸脫離守舊的傳統官僚理念，融入企業化精神。其實我國對於行政業務的改革工作從未間斷，在推動政府改造之前，主要有兩階段之推動改造情形。第一波行政改革於1949至1987年，以提高行政效率和加強便民措施為政府再造兩大目標。

第二波政府再造於1987至1998年，此次之政府再造為因應國外潮流所蘊含之「企業型政府」理念，將台灣省政府及所屬機關改隸至中央，進行人事制度再造，精簡、鬆綁人事法規，推動單一窗口作業等便民服務工作，並推動法規鬆綁與流程簡化等(林嘉誠，2007)。而現階段政府為了增進其行政效率與回應力，於民國九十年總統府組成「政府改造委員會」，其目標為：彈性精簡的行政組織、專業績效的人事制度、分權合作的政府架構、順應民意的國會改造、興利創新的服務機制，並建議成立「行政院組織改造推動委員會」(簡稱組改會)，朝向「去任務化」、「地方化」、「行政法人化」、「委外化」等四大方向進行改革。其中，在組織改造調整策略中，提出「行政法人建置原則」，以創設行政法人為優先完備法制基礎，且行政院人事行政局已研擬「行政法人法草案」並於九十

二年四月送請立法院審議，作為行政法人共通事項的原則性規範（嚴錦堂，2004）。

行政法人制度主要是以分流的方式，提升相關業務之效能，亦將原本由政府組織負責之大量公共服務自政府部門移出，以公法人來專責辦理，將部分屬執行性質由行政機關辦理較乏效能之業務，由行政法人來處理，使政府在政策執行方式選擇上，更具彈性；也可引進企業經營精神，使這些業務之推行更專業、更具效能。其採行理由如下（行政院組織改造委員會，2003）：

1. 融合公、私組織之優點與特性：

行政法人具有獨立之法人人格，僅受適法性監督，較行政機關具有彈性之組織與經營管理，也可釐清其公共任務特性，將之保留在公法領域，強化監督並避免與司法體系混淆。

2. 成立財團法人可能衍生問題：

財團法人係以服膺自治為原則，為一種捐助財產之集合體，透過向法院登記程序而取得法人人格。此種行政機關捐助成立財團法人並將自身任務委託執行，常產生財團法人依附於行政機關的現象，一旦缺乏行政機關的奧援，即無法獨立存在。實務上行政機關亦視其為其職能之延伸，相關人員亦易基於衡平考量，於預算、人事、待遇上，與行政機關強求一致，欠缺彈性。

3. 增加用人彈性

我國對於公務人員的考試、任用、陞遷、考績、俸給、退撫及權益保障等，定有完整之法制體制加以規範。對於部分需要相當專業性及技術性人才的業務，例如各類文教、科技研究機構等，受限於公務人員相關法制之規定，形成晉用管理上的窒礙，無法延攬留用適當人才。行政法人制度之設計，可以提供較有彈性、更符合其特性需要之人事進用、管理機制。

4. 適度鬆綁政府會計和採購的限制

為有效防制貪瀆、浪費並提昇採購效率及品質，有關政府會計及採購目前亦有相當綿密之防弊規定，對於部分性質特殊的業務，例如文物典藏維護、學術

研究等，形成束縛及窒礙，不利業務的推展。行政法人制度在會計及採購方面，可以作適性之特別處理。

5. 強化經營責任及成本效益：

行政機關的特質，在於落實國家公權力之執行，施政講求公平與正義，有時無法兼顧成本與效率。行政法人在獨立自主運作及績效評估方面，可以透過相關績效評鑑機制的建立與健全內、外部適當監督機制，強化經營責任及成本效益。

6. 開放多元參與公共服務：

行政機關所執行之公共服務，其業務性質涉及多元利益與使用者付費，可採多元參與、民主運作，比一般行政機關更能有效照顧多元利益；另外，亦可將業務執行由行政機關轉移至行政法人，藉法令規範及業務執行權限分離，避免球員兼裁判的爭議。

依照現行之行政法人法草案(行政院組織改造委員會，2003)之主要重點內容如下：

1. 本法定位：定位為基準法性質，執行特定公共任務，其預算需國家挹注，因此，行政法人定位為公法人，並具有人事及財務自主性。
2. 適用範圍：目前以中央目的事業主管機關所設立之行政法人、行政院以外之中央政府機關及其地方自治團體得準用本法之規定，制訂自治條例。
3. 組織型態：其組織具有彈性化及多元化特性，但本草案明定行政法人之組織應設立董(理)事會，或設置首長一人。且應設立監事或監事會健全行政法人之內部監督機制。
4. 監督機制：行政法人組織除了有內部監督機制外，監督機關也應成立績效評鑑委員會，針對行政法人組織每年度營運計畫與預算等核定或備查，原則上僅採適法性監督，以事後監督為主。並應其行政法人相關資訊公開化與透明化。
5. 員工權益：行政法人須制定人事管理規章。進用之人員不具公務人員身分，

隨同移轉行政法人續任者，則採「保留身分，權益不變」之原則規劃。

6. 會計財務：行政法人之會計制度，原則上由行政法人自主。財務上除了公有財產外，監督機關並不介入，但核撥行政法人經費時，應受其審計監督，舉借之債務以具自償性質為限。
7. 解散規定：行政法人解散時，具有公務員身分之人員及其債務皆由監督機關協助安置與概括承受。

參、公辦民營

首先闡述「民營化」與「公辦民營」定義，最後探討參與政府委託業務之民間機構應具備條件。

一、「民營化」與「公辦民營」定義

我國民營化政策自民國 78 年開始推動以來，便已涵蓋公營事業民營化、公共服務外包、以及民間參與公共建設三大領域。如一般常用的 BOT、OT、BTO 等。強調政府與民間皆須承擔重要角色，彼此平等合作之夥伴關係(胡仲英，1999)。

關於「民營化」定義常與「公辦民營」、「簽約外包」等名詞相混，尤其是「公辦民營」與「民營化」。首先就「民營化」而言，主要是針對行政機關將原本由官方管理之事務轉由民間運作(江亮演、應福國，2005)。學者 Saves 則認為為減少政府在財貨及服務功能上之干預，增加私有機制在此功能上的角色，以滿足人民或消費者之需求(轉引自陳容芳，1998)。對政府而言，只是在運作重點及工作內容有所轉變，應強化規劃、監督、及評估等政策能力，而政策執行以及公共服務則轉由民間提供。因此主張民營化應該包含：(1)民營化之公共責任由政府承擔，而轉移者僅是民間所展現的績效；(2)政府角色是減少，但絕無法消失；(3)唯有政府的能力及效率，才能保障民營化之成功(轉引自詹中原，1993)。

江明修於《第三部門經營策略與社會參與》中，引 Le Grand 與 Robinson 對

公辦民營之解釋，解釋為「政府退縮」，即政府將經營權及所有權分離，政府握有所有權並承擔社會福利與社會服務的職責，而將經營權交給民間，藉由市場競爭的機制，提高行政效率，並避免行政僵化等缺失。而從國外引進之 BOT 模式，則是希望能藉由公私部門合作方式，引進民間之技術、能力與效率，一方面可為民間業者尋求利潤帶動商機，也能較有效率的方式去興建經營公共建設。

BOT 即” Build-Operate-Transfer” 縮寫，意為由民間機構投資興建公共設，取得特許合約所規定之經營權，營運一段期間後，待投資完全回收後，再將該建設之資產移轉給政府，同時也失去經營權。

依「促進民間參與公共建設法」第八條闡述，民間企業參與公共建設除了 BOT 外，還有其他做法：

1. BTO(Build興建-Transfer移轉-Operate營運)

由民間機構投資新建完成後，政府無償取得所有權，並委託該民間機構營運；營運期間屆滿後，營運權歸還政府。

2. BT(Build興建-Transfer移轉)

由民間機構投資新建完成後，政府一次或分期給付建設經費以取得所有權，並委託該民間機構營運；營運期間屆滿後，營運權歸還政府。

3. ROT(Rehabilitate租賃-Operate營運-Transfer移轉)

由政府委託民間機構，或由民間機構向政府租賃現有設施，予以擴建、整建後並為營運；營運期間屆滿後，營運權歸還政府。

4. OT(Operate營運-Transfer移轉)

由政府投資新建完成後，委託民間機構營運；營運期間屆滿後，營運權歸還政府。

5. BOO(Build興建-Own擁有權-Operate營運)

為配合國家政策，由民間機構投資新建，擁有所有權，並自為營運或委託第三人營運。

6. 其他經主管機關核定之方式。

由於民間參與公共建設之模式種類繁多，主辦之公部門應依個別計畫之性質與條件，評估選擇最適當的模式。不同性質的公共建設所適從模式不盡相同，如何引進民間機構參與文化建設之個案依據，待依其性質差異取其適宜之參與模式。

二、參與政府委託業務之民間機構應具備條件

政府業務或公共建設開放與委託民間機構的「公辦民營」政策成為現代各國推動政治革新與政府再造的核心綱領之一；而其推動精神必須本於自由化、國際化的精神及平等合作之夥伴理念(陳舜田等)。政府釋出誘因讓民間企業參與公共建設，基本上須是有利可圖，尤其是對長期投資更要確保回收年限之計畫。民間投資公共建設，對利潤收益之計算不同於政府估計，須能符合投資報酬，而政府的考量在於對公共設施是否符合民眾需求與社會經濟發展需求。

從國內「公營事業移轉民營條例」來看，政府所採用所有權移轉民營或執行民營化政策規劃，並無法滿足經濟資源的有效利用和提升公營事業經營效率，因此，應另外尋求公營事業在投資、預算、財務與會計等法規管制上的鬆綁，引進民間企業化經營，例如土地出租或委託經營等諸多方式，一方面改善公營事業績效，一方面防止財團不當介入，是民營化政策尋求變革改善弊端的策略。

范宜芳(1999)認為，承擔公共福利之民間機構所具備之條件如下：

- (1)機構性質：受委託機構的性質成為政府委託同類型業務的依據，民間機構的服務性質與內容關係著委託機會獲取的可能。譬如受委託的業務為文化政策研究，則研究機構會成為政府訂定委託業務的廠商資格。
- (2)營運狀況及能力：能獲得政府委託的民間機構，在接受政府委託業務之前，其本身的營運狀況多半以具有規模。
- (3)機構共識：民間組織的決策單位是否了解委託業務的意義與精神，並聘具有專業理念及背景的人才經營委託業務，使整個組織從決策單位至執行部門皆對委託業務具有共識，此為執行業務的重要關鍵。

- (4)人員素質：組織運作與人員素質有極大關係，除了組織內部具有共識外，組織所聘用人員的工作素質，是執行委託業務的重要關鍵。
- (5)機構準備度：檢視機構是否有準備的情況之下，以作為考慮能否接受政府的委託業務，其中包括民間機構的財務狀況等。
- (6)機構信譽：民間機構的營運狀況及業界風評是政府在評選受委託機構的重要考量，如果受委託機構無法好好執行受委託業務，不僅會影響機構日後受政府委託業務的機會，最大的受害者還是政府及大眾。
- (7)過去與政府有良好的關係與合作經驗：若民間機構曾與政府有良好的關係及合作經驗，雙方已有良好的運作互動模式，則有利於未來的合作。

綜合上述條件，參與政府公辦民營業務，經營能力是成功執行受委託業務的關鍵。

第三節 國內外主要博物館之組織設計

二十一世紀是博物館蓬勃發展的一個世紀。全世界的每一個國家的每一個角落，都隨時有可能誕生一座新的博物館，是一股無法抵擋的趨勢。博物館歷經了不同的時代與環境變遷，肩負著文化傳承的重責大任。雖然不同的社會背景，形塑了不同類型與性質的博物館，但因受到工業與科技快速發展的衝擊，博物館已不再是一般人想像中的貯藏所，他還有著蒐藏以外的研究、展示、教育與休閒等多元價值。

博物館的發展，是否有一定的典範模式和觀念？從西元前三世紀到二十一世紀，博物館應否建構一套通用的組織模式？這些問題的確是現代博物館所需面對的課題。博物館的組織應該依其功能所設計。博物館的組織如何才能合理且有效的發揮它的功能？

壹、國外博物館組織運作

世界各國之博物館組織，都有一套適合其國情的制度，多為公、法私營造物法人。無論是法人組織或是私人企業組織，組織皆為博物館管理經營之重要工

具，此部分將列舉國外主要國家博物館組織隸屬關係。

一、英國

英國的博物館具有悠久的歷史傳統，牛津大學愛希摩林博物館(Ashmolean Museum)於1683年成立，為最早的博物館，大英博物館也有近二百五十年歷史，英國所有博物館組織，幾乎皆為法人屬性，無論公私立博物館之組織，其館務均由各自的理事會監督負責，而其公立博物館之員工並非公務員但卻享有公務員同等待遇(黃光男，1987)。在十九世紀時，除了大英博物館有其獨立之大英博物館法外，其餘博物館皆適用相關之法令規範與章程，但也僅為規範「董事會」及館長之產生方式。館長以下之組織部門與人事單位，皆由館長提請董事會決定即可(秦裕傑，1987)。但自一九八〇年代以來，隨著環境變遷之影響，以及美國開始走行銷路線之後，英國博物館開始面臨競爭的壓力。

一九八〇年代中期原屬政府之博物館紛紛轉型為董事治理之方式，建立博物館董事會，董事會之設立主要在於建立博物館的自主性，經費與人事運用之彈性化，利用「臂距原則」(“arm's length” principle)來減少政府直接干涉。日本後來所推動的博物館獨立行政法人化便是受此影響(曾信傑，2008)。

二、美國

博物館發源於英國，但美國卻是最發達之國家，其博物館數量佔世界各國總數之半，其博物館運作也是最具彈性之組織。美國公、私立博物館皆為獨立法人，國立史密森機構之博物館群及各州、郡、市立亦然，政府對於博物館僅有財務補助的義務。史密森機關一位董事，大法官塔虎脫(William Howard Taft)在1972年的一次董事會上曾說：「史密森機構不是，且從未被認為是一個受政府保護的私立法人而已。」其他博物館也是。通常法人由會員組成基金會，以透過基金會選舉或捐助產生董事會為主體，館長直接向董事會負責，博物館館長及以下之組織員額，由館長擬議，提報董事會決定(秦裕傑，1987)。因此，美國博物館在組織運作上有其彈性化、自主性之特性。

三、法國和日本

法國和日本的組織制度相類似，其隸屬與形成皆屬政府公務體制之機關。政府對其參與介入較深，法國之博物館主要有二大系統，文化及傳播部下設博物館司，主管歷史、藝術類之博物館。教育部大學發展計畫司下設有博物館處，負責自然史博物館及科學教育性質之博物館。也有少數博物館屬研究與技術部及工業發展部所管轄(徐文琴，1998)。法國博物館館長由主管機關部長任命，其職員由主管部決定，均為公務員資格與待遇。

日本之國立博物館設於文部省文化廳，屬於中央政府機關之「公有營造法人」，其他公私立博物館則依照「博物館法」設立，作為規範審查博物館之基礎，私立博物館之組織由法人形成董事會管理，但仍受公權力監督，也有基金會法人組織性質之博物館。一九九九年日本通過獨立行政法人通則法及相關之施行法律，主要目標為組織精簡與業務效率化。其中的獨立行政法人國立博物館便整併了「東京國立博物館」、「京都國立博物館」、「奈良國立博物館」。

貳、國內博物館組織運作

國內公立博物館的組織架構與西方常見的董事會不同，但是博物館內部運作差異不大，也會視情況需要（例如在特展規劃或大型活動策劃時）以任務編組方式組成專案團隊，整合包括典藏、研究、展示、教育、公共事務和安全管理等人員，依各單位職責共同執行任務；一旦任務完成，臨時任務編組即告結束，人員回歸原有編制，俟新的任務產生時再另行重組。

我國公立博物館又可依其組織編制分屬於不同政府層級，分為國立博物館、縣市博物館或鄉鎮博物館等；國立博物館的預算較為充裕，其組織架構也較為完備。其中尤以觀眾參觀人數動輒數百萬人次的故宮和科博館等成績最為傲人，且其組織龐大，多達十數個組別，員額更高達三百多人，堪稱是國內博物館界巨星中的巨星。

目前除國立故宮博物院直屬行政院外，其餘均隸屬各級教育機關或政府，業務

則由社會教育單位主管。博物館及其他文教機構，則依社會教育法規定，為社會教育機構」，並比照一般社教機關。其中，依據社會教育法第七條規定，社會教育機構之設立、變更或停辦；國立者，應由教育部審查全國情形決定之。因此，教育部為國立博物館之主管機關，但依據社會教育法第十五條規定，國立社會教育機構之組織以法律定之，即其預算與人事任用等方面均須經議會或立法通過。說明了教育部雖為其主管機關，但其組織條例與員額編制必須依照中央法規標準法規定，送請立法院通過並經總統公佈才行。因此，國立博物館不論是屬於行政院或屬教育部，都必須由立法院每館單獨立法，地方政府者則一律由全國最高行政機關之行政院全權決定。由此可見，國內博物館並沒有一個專責機構來進行監督、輔導與評鑑，幾乎比照行政機關處理。

不同層級博物館的預算與組織架構也會不一。國內博物館群中以國立自然科學博物館堪稱模範，觀眾參觀人數年平均超過三百萬人次，且其組織之龐大，多達數十個組別，員額更高達四百九十四人(國立自然科學博物館網站)。國內大型博物館之組織架構因大多皆屬國家，組織規劃與其運作差異不大，其組織編制依各館之宗旨、特性及功能量身訂做。除了正式編制組織部門外，視情況需要會以任務編組方式組成團隊，集合各單位部門專業人才共同執行任務，一旦任務完成，臨時任務編組便解散(林明美，2008)。

在博物館組織當中，最具關鍵性的角色當然是館長。一位具有遠見、組織管理能力及社會影響力的館長，是博物館組織的靈魂人物。一般傳統觀念多認為館長必須由學界中著作等身的學術人員擔任，從博物館的歷史看來，事實也的確如此。不過，近年來這個傳統有了極大的改變。國外許多以營運管理為重的博物館，在選派館長時以企業背景居多。有些重要的博物館甚至認為理想中的館長，應是一位「能夠透過積極的促銷與銷售手法吸引大眾來館」的領導者(Filler, 1991; Mintz, 1994)。不過，目前國內公立博物館的館長仍以學界人士或行政官員為主要選擇。所以從館長任命的人選背景，即可觀察出該館的營運目標與策略，究竟是以學術、行銷推廣或行政為重。國內許多公立博物館雖然多在一九八〇年代

之後設立，但因類別、層級和各館定位之不同，其組織架構亦各有差異。

本研究依據三大不同組織屬性，分別探討這三種組織屬性所選具代表性之博物館為對象，就組織問題做進一步討論

一、傳統公務型-國立自然科學博物館

國立自然科學博物館隸屬教育部，為國家 12 項建設計畫文化建設項目之一，於 1986 年開放第一期太空劇場及科學中心，至 1993 年八月全館建設完成陸續開放。1999 年九月二十一日發生集集大地震，被震毀之台中縣霧峰鄉光復國中校區擇定為「九二一地震教育園區」，於 2004 年對外開放(國立自然科學博物館 95 年業務統計年報)。

國立自然科學博物館自開館迄今，年均參觀人次多達三百萬人次，且該館的組織編制係參考國內外博物館訂定(轉引自林明美，2008)，其組織編制於民國 86 年 3 月 21 日經立法院審議修正通過，為八組四室，分別為動物學組、植物學組、地質學組、人類學組、典藏管理組、科學教育組、展示組、資訊組、秘書室、人事室、會計室、政風室、以及民國 93 年開放之九二一地震教育園區，此園區並無正式編制，僅以任務編組方式營運。組織架構圖詳見圖 2-1。



圖 2-2 國立自然科學博物館組織架構圖

資料來源：國立自然科學博物館網站，2008. 04. 15.

國立自然科學博物館之館長下設二名副館長，分掌學術及行政業務。除了行政單位以外，原先僅設置蒐藏研究此一部門，後因其蒐藏研究專業領域差異甚大，且其蒐藏發展規模及差異性極高，於 1996 年重新編組，將其改組提升為動物學、植物學組、地質學組和人類學四大學組。

我國公立博物館雖隸屬公務部門，但近幾年來隨著世界潮流的改變影響，其精神與屬性已開始偏向非營利組織，漸漸重視商業行為及營利價值。在公務部門屬性底下之國立自然科學博物館雖堪稱為國內博物館模範，但其組織編制與員額如

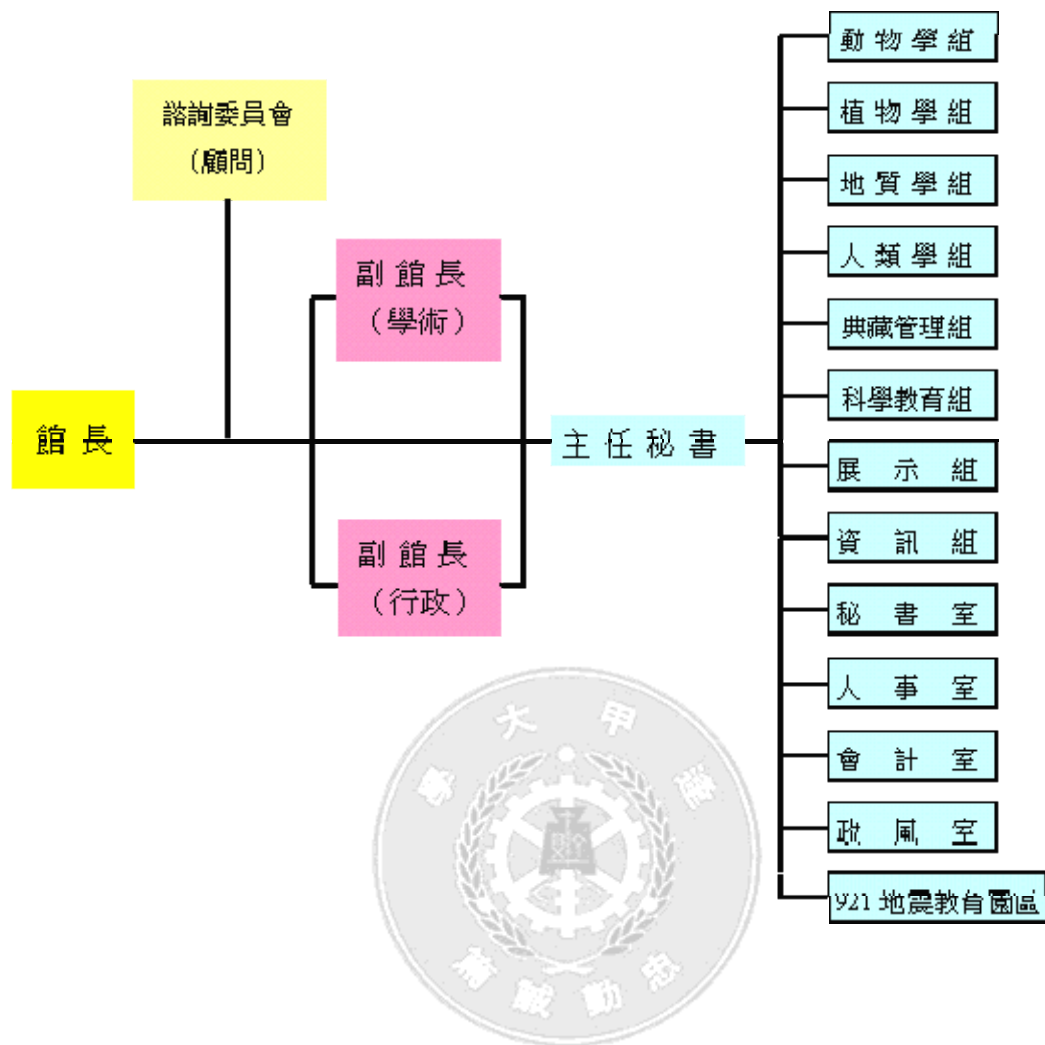
此龐大下，其組織規劃是否能有其更具效率之設計，值得進一步探究。

二、行政法人型-國立中正文化中心兩廳院

在我國，行政法人是一個全新的概念，行政法人法草案於 2003 年 4 月函送立法院審議，在第一波優先推動法人化的單位計有國家教育研究院、國立台灣交響樂團、國立台灣文學館、國家運動選手訓練中心、國立中正文化中心等，目前僅有國立中正文化中心設置條例草案於 2004 年經立法院三讀通過，並已正式掛牌運作，其餘草案仍在審議階段。

國立中正文化中心兩廳院於 2004 年 3 月 1 日由來的公務體系行政機關組織型態正式改制為「行政法人國立中正文化中心」，這是我國第一個行政法人機構。其組織架構詳見圖 2-2。



圖 2-3 國立中正文化中心組織架構圖

資料來源：國立中正文化中心網站，2008.04.17.

在行政法人組織型態下，中心設董事長一人，由監督機關提請行政院院長就董事人選聘任之，綜理董事會業務董事會負責兩廳院工作方針核定、營運計畫與營運目標審議、經費籌募、年度預算核定與決算審議、自有不動產處分或其設定負擔審議、重要規章審議或核定，以及藝術總監任免等事項。除董事長外，另有董事十四人、監察人三人，由監督機關(教育部)遴選推薦，報請行政院院長聘任之。此外，中心置藝術總監一人，由董事長提請董事會通過後任免之，受董事會之督導，對內綜理兩廳院的業務，對外則代表中心。

藝術總監的職掌，係負責中心年度計畫核定、年度預算擬訂與決算報告提出、所屬人員任免、業務執行與監督，以及其他業務計畫核定等事項。在藝術總監下設副總監三人，由藝術總監聘任之，以襄助藝術總監處理相關業務，另得設稽核人員，隸屬董事會，負責內部稽核工作之執行。業務部門部份，下設節目企劃部、演出技術部、業務推廣部、行銷部、行政管理部、工務部。各部置經理一人，視業務需要，置組長一人。另設財務室、人力資源室、圖書資訊室，各式置主任一人，綜理各室業務(國立中正文化中心組織章程)。

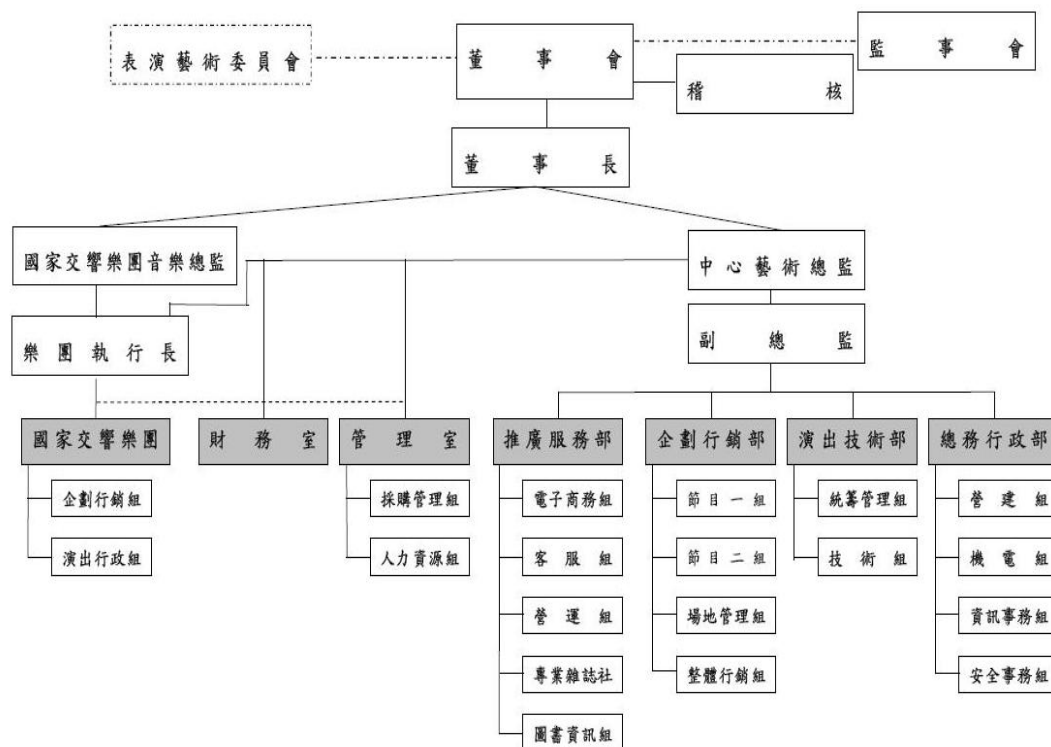
三、公辦民營型-國立海洋生物博物館

國立海洋生物博物館是國內首先將經營權以公辦民營方式經營的公營博物館，與其他館不同之處主要在於海生館之屬性，除了教育、學術、保育層面外，也有「社區性」、「娛樂性」、「國際性」等全方位之領域拓展(林明美，2008)。組織架構圖如圖2-3。



圖2-4 國立海洋生物博物館組織架構圖

資料來源：國立海洋生物博物館網站，2008.04.17.

在國立海洋生物博物館組織架構圖中可發現不同於一般公共組織模型下之組織設計。海生館將「企劃」與「研究」合併同組之規劃，為台灣首例(林明美，2008)。且因以營運委外BOT為經營目標，另外有水族館部之規劃，由海景世界有限公司負責，負責展場各項業務之經營管理，包括解說導覽、活動推廣、遊客服務、賣場管理、展場清潔、安全監控、展示生物蓄養與管理、機電維生各系統之管理與維護，並負責世界水域館之規劃興建。而建教合作中心之設計，主要為整合館內不同領域進行跨學門之研究，推動本館與國內外相關機構及產、官、學、研等相關單位之合作事宜，以及其他有關建教合作事項，並籌資海生館生物科技研究資金(國立海洋生物博物館網站資料)。

政府為提升行政效率等，近年來推動博物館法人化、公辦民營或民營化，宣稱不但可為國家節省開支，民間企也可獲益，社會大眾更可享其成果(薛平山，薛海平，2006)。但由國立海洋生物博物館組織架構看出，雖然海生館仍保有博物館之核心價值，即展示、教育、研究，但其組織設計與一般公務機關之設計並無大差異，其方式是否真為國家省下人事費與營運費？且委外經營所導致之「商業化」問題是否與博物館宗旨、價值有違？都是需要探究部份。

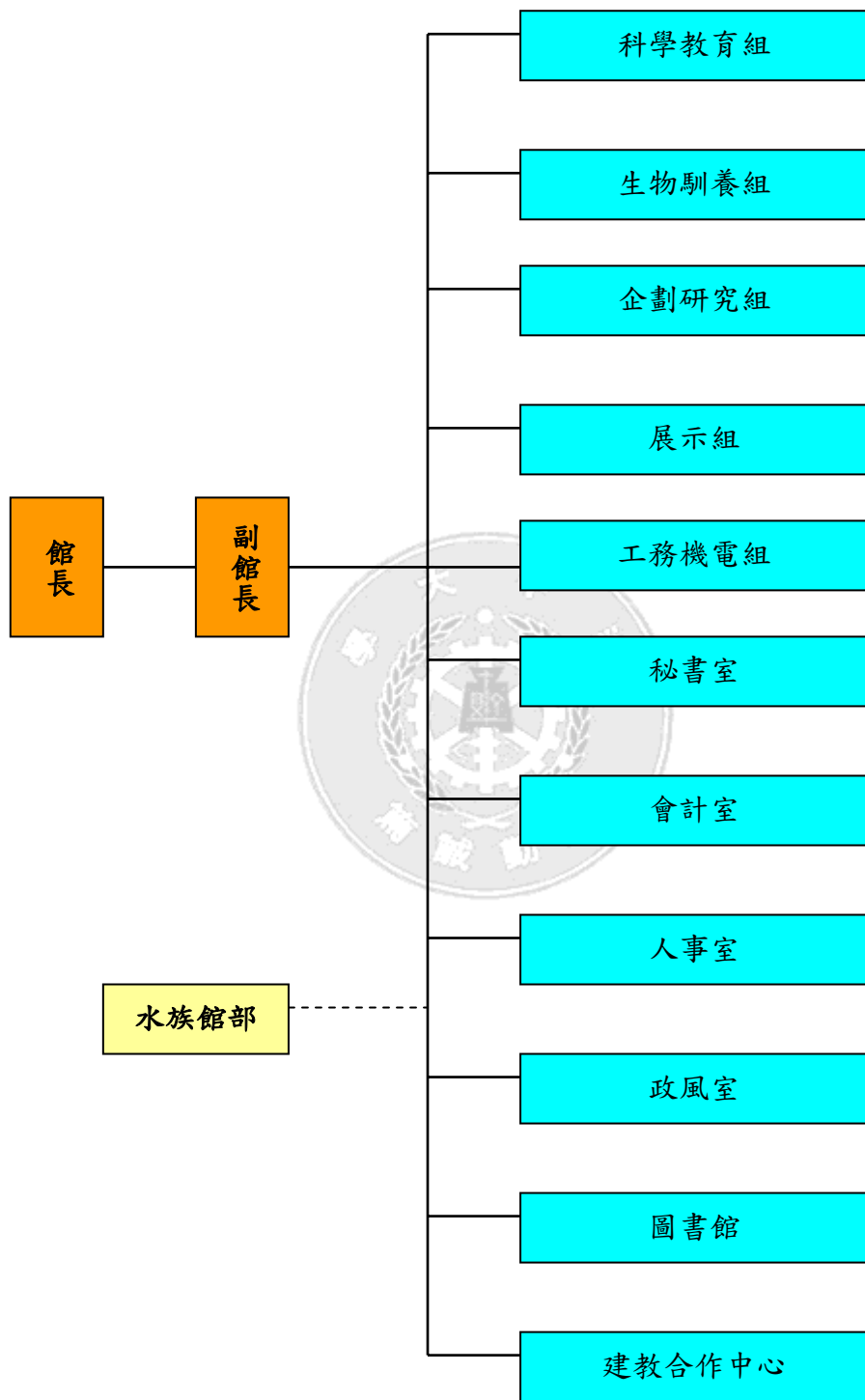
第三章 研究設計

第一節 研究架構

博物館組織就時間而言為長期性問題，就其性質而言屬於牽涉多因子之動態複雜且非線性之問題，其影響因子包括了博物館定位、目標、經營策略、政策等多項因素，主要先從各屬性中所涉及之相關法規規定為基礎，歸納出在法源基本下，應有的組織部門與其規定，主要是由領導者風格、組織文化、年度預算、組織目標四個因素交互作用，產生複雜、動態的結構。藉由個別所產生的因果環路整合為一整體環路圖，建構出可操作之量化模式，最後進行政策模擬分析，期能透過模擬結果找出影響博物館四大功能配置之比重。



圖 3-1 研究架構圖

第二節 調查方法與對象

本研究擬採深度訪談為研究方法，本研究採之訪談方式為半結構式訪談，由研究者擬定綱要，使受訪者根據設定之範圍回答問題。本研究之訪談程序分為三步驟：

- (一)先以電話或電子郵件與訪談對象約定訪談時間，告知訪談目的及訪談時間，並將訪談題綱作簡單概述。
- (二)徵求受訪者同意於訪談時進行內容錄音，錄音目的在協助訪談資料整理。
- (三)訪談前，由訪談者找適當地點，以利訪談不受干擾，並於訪談時一邊摘要地記錄受訪者言談，一邊進行錄音以作為日後內容整理之參考。

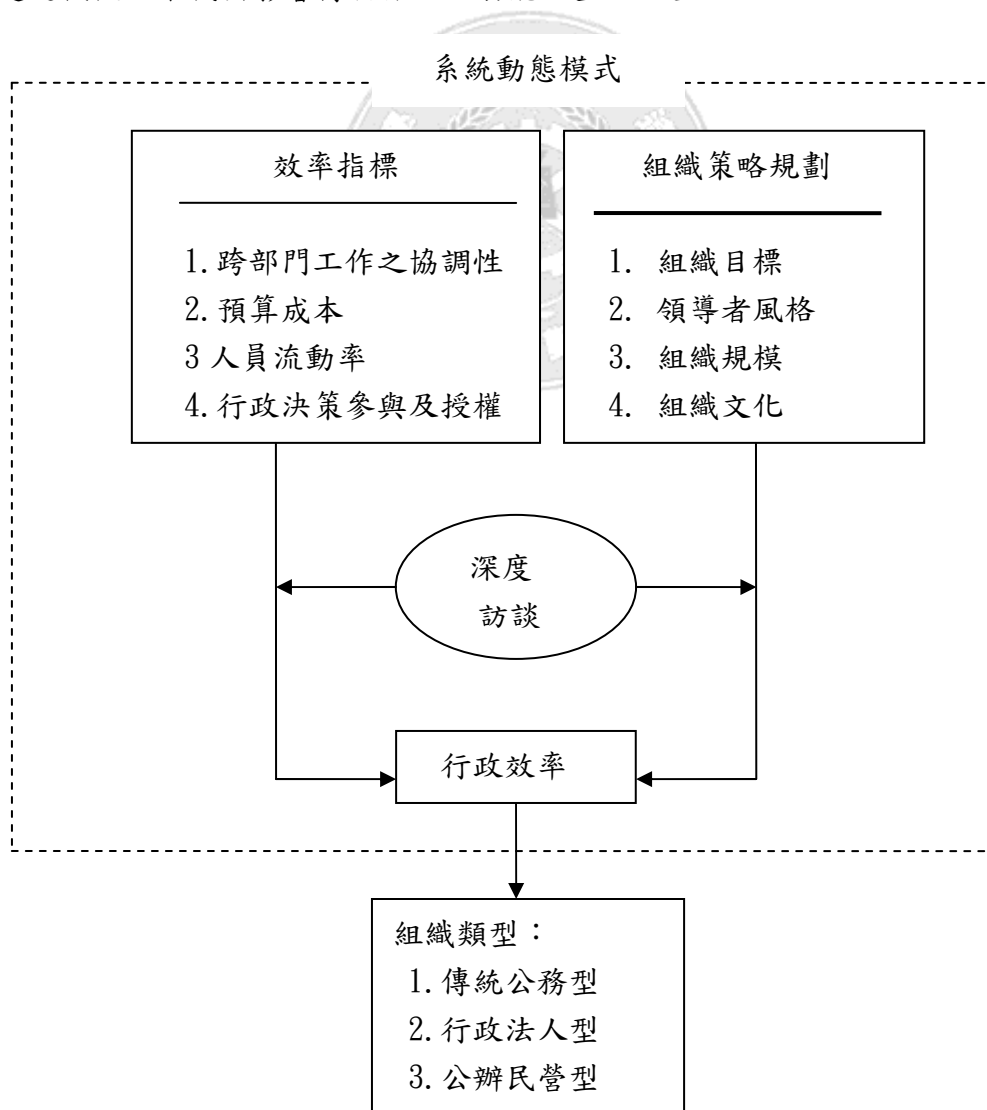
本研究之訪談大綱設計方式，為根據第二章我國目前博物館組織概況所探討之現存問題，並配合各不同組織屬性之相關文獻資料或理論予支持與驗證所發展出來，主要針對本研究選定之博物館，了解「傳統公務型」、「行政法人型」、「公辦民營型」三大類型博物館組織設計差異。

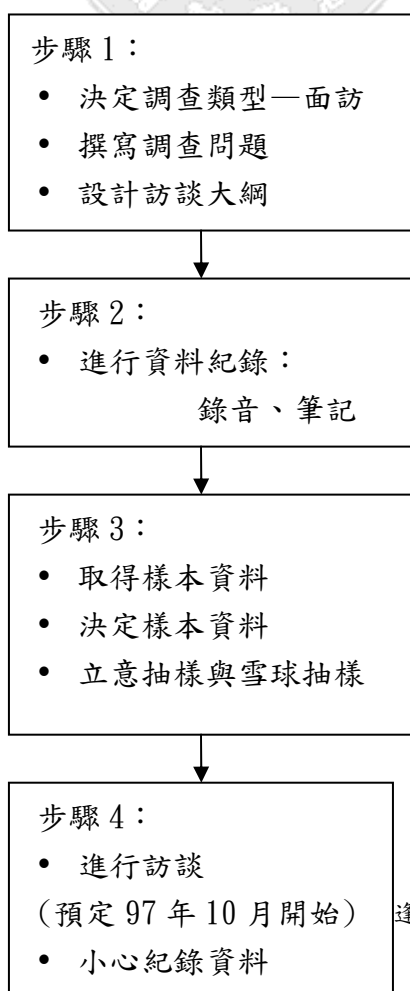



圖 3-2 調查架構圖

本研究抽樣方法採立意抽樣與雪球抽樣，主要針對三大組織屬性下之具有代表性且能引領趨勢之博物館為調查對象，其中包含館長、副館長、主管級員工以及資深員工，做深入探討了解，另外，藉由訪談者推薦博物館網絡中較具知名或資深的對象進行下一波訪談。

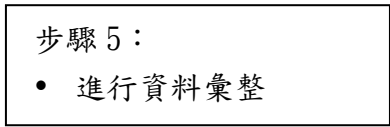

圖 3-3 選取樣本流程圖

目前我國在博物館總數上，包括公私立、地方袖珍型博物館之統計數量，截至去年(2007)為止，約有 580 間。其中列於中華民國博物館學會名單中有 461 間，有加入中華民國博物館學會之館會員則有 457 間。(資料來源：中華民國博物館學會統計資料) 選取原則如下：

一、列名於中華民國博物館名單。

二、加入中華民國博物館學會之台灣地區(不含離島區)團體會員。

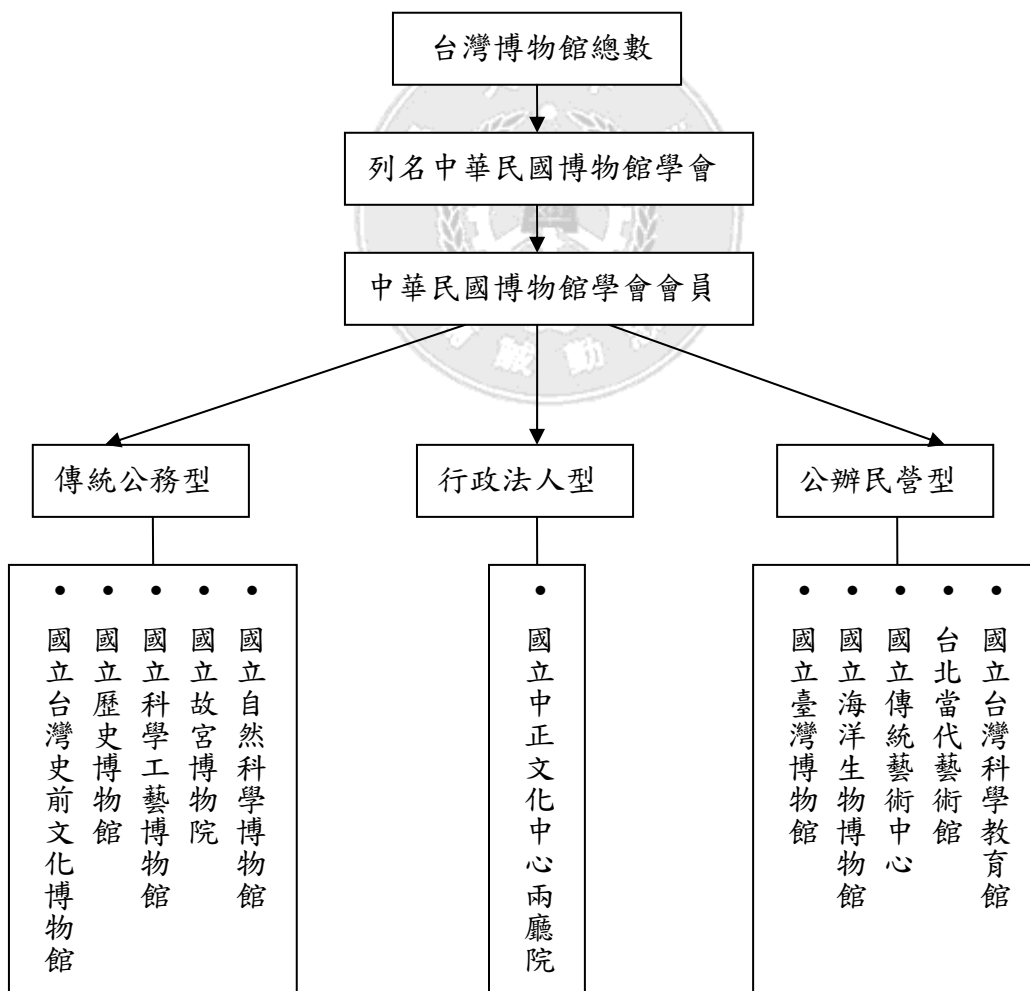
三、三大組織屬性選取原則

1. 傳統公務型：針對隸屬教育部與個別隸屬行政院之國立博物館。

2. 行政法人型：國內目前僅國立中正文化中心兩廳院為實行對象。

3. 公辦民營型：針對目前業務已委託經營管理之公立博物館且由政府部門以 OT 或 BOT 模式與民間專業廠商簽訂業務委託經營管理契約之公立博物館。

資料蒐集上，本研究在探討博物館隸屬內部組織相關運作，主要採用親自面訪之調查工具來蒐集研究所需之分析資料。

一、傳統公務型

表 3-1 傳統公務型對象清單

受訪者	服務單位	訪談時間	訪談方式
姚主任	國立自然科學博物館人事室	97. 10.	面對面訪談
侯主任	國立自然科學博物館九二一地震園區	97. 10.	面對面訪談
劉小姐	國立自然科學博物館展示組	97. 10.	面對面訪談
段小姐	國立自然科學博物館科教組	97. 10.	面對面訪談
陳小姐	國立自然科學博物館科教組	97. 10.	面對面訪談
金先生	國立故宮博物院主任秘書	97. 10.	面對面訪談
陳先生	國立科學工藝博物館副館長	97. 10.	面對面訪談
黃先生	國立歷史博物館館長	97. 10.	面對面訪談

浦先生	國立台灣史前文化博物館館長	97. 10.	面對面訪談
-----	---------------	---------	-------

二、行政法人型

表 3-2 行政法人型對象清單

受訪者	服務單位	訪談時間	訪談方式
朱先生	國立中正文化中心兩廳院藝術總監	97. 10.	面對面訪談
劉先生	國立中正文化中心兩廳院企劃行銷部	97. 10.	面對面訪談

三、公辦民營型

依上述三項原則進行篩選後，擇定國立台灣科學教育館、台北當代藝術館、國立傳統藝術中心、國立海洋生物博物館、國立臺灣博物館等五所公立博物館為研究調查對象。

表 3-3 公辦民營型對象清單

受訪者	服務單位	訪談時間	訪談方式
陳先生	國立台灣科學教育館	97. 10.	面對面訪談
王小姐	台北當代藝術館	97. 10.	面對面訪談
林主任	國立傳統藝術中心主任	97. 10.	面對面訪談
方先生	國立海洋生物博物館前館長	97. 10.	面對面訪談
未定	國立臺灣博物館	97. 10.	面對面訪談

第三節 資料分析方法之選定

經過文獻探討與深度訪談後，將透過系統動態學，建構一個博物館組織類型之模型以了解博物館組織規劃設計之影響變數為何，確認出此模型變數間互動之動態結構與各變數之影響力，並解釋系統的行為現象。

1. 質性模式

本研究透過軟體 Vensim 之動態分析能力，將各因果關鍵環路圖建構於 Vensim 內，使模式形成動態的系統，並針對因果關鍵環路圖具有關聯性之變數加以整合並描述其系統行為。

2. 量化模式

此部分將依據由質性模式之整體因果回饋環路建構出可操作之量化模式。

第四節 研究限制

1. 本研究係以中華民國博物館學會修訂之「中華民國博物館名單」，且加入該學會之台灣地區(不含離島地區)團體會員之公立博物館為主要研究對象，對於非名列上述名單、加入學會團體會員、或離島地區之其他公立博物館推動業務委託經營管理之情形，無法進行普查研究。
2. 在行政法人型之研究範圍選取中，因國內有關行政法人型之博物館目前僅為國立中正文化中心兩廳院，且國立中正文化中心兩廳院轉型為行政法人型僅為三年，實際運作之問題累積還不足夠，其成效也都還需進一步研究。
3. 本研究係以公立博物館員工(包含受委託經營管理廠商員工)為調查對象。但有關博物館觀眾部份，因受限於取樣標準不易界定，且大部分觀眾對於政府委託民間辦理業務之認識不足，再加上足以提升博物館服務品質之因素眾多，較難驗證其與博物館行政業務運作效率間之關聯程度，因此博物館觀眾未納入本研究之意見調查對象。另外，有關公立博物館在政府部門之主要行政決策主管機關(如行政院人事行政局、教育部、行政院文化建設委員會等)之意見，亦未納入本研究調查對象範圍。

預期成果

本研究期望能達成下列幾項研究目標與方向，以其對所提出之具體建議，對我國未來博物館組織設計有所助益：

1. 為國內未來博物館提出良好的組織部門規劃。
2. 為國內博物館組織修正提供嶄新的研究方向。
3. 為國內博物館的經營提出組織設計與管理上的建言。



參考文獻

一、中文專書

1. 謝長宏 (1980), 《系統動態學-理論、方法與應用》, 台北: 中興。
2. 黃光男 (1987), 《博物館行銷策略》, 台北: 藝術家。
3. 秦裕傑 (1987), 《博物館論述》, 台灣省立美術館。
4. 王嵩山 (1991), 《過去的未來·博物館中的人類學空間》, 台北: 稻鄉。
5. 陳國寧 (1992), 《博物館的營運與管理-縣市立文化中心博物館工作參考手冊》, 台灣省政府教育廳。
6. 呂理政 (1993), 《博物館展示的傳統與展望》, 台北: 南天。
7. 詹中原 (1993), 《民營化政策-公共行政理論與實務之分析》, 台北: 五南。
8. 陳國寧 (1997), 《臺灣地區中小型博物館經營管理之研究》, 台北: 行政院文化建設委員會。
9. 黃光男 (1997), 《博物館行銷策略》, 台北: 藝術家。
10. 陶在樸 (1999), 《系統動態學》, 台北: 五南。
11. 黃光男 (1999), 《博物館新視覺》, 台北: 正中。
12. 陳振明主編 (1999), 《公共管理學》, 北京: 中國人民大學出版社, 頁50~52。
13. 胡仲英 (1999), 《BOT理論與實務-兼論我國BOT政策之推動》, 行政院經濟建設委員會。
14. 李再長譯 (1999), Richard L. Daft 著, 《組織理論與管理》, 台北: 華泰文化。
15. 江明修 (2000), 《第三部門經營策略與社會參與》, 台北, 智勝文化。
16. 張國慶主編 (2000), 《行政管理學概論》, 北京: 北京大學出版社, 頁164。
17. 黃光男 (2000), 《如何開發博物館的社會資源》, 行政院文化建設委員會。
18. 王秋土 (2000), 《如何籌建博物館》, 行政院文化建設委員會。
19. 漢寶德 (2000), 《博物館管理》, 台北: 田園城市。

以系統動態模型建構不同組織屬性博物館行政效率之研究

20. 張譽騰 (2000), 《當代博物館探索》, 台北: 南天。
21. 丘昌泰 (2000), 《公共管理: 理論與實務手冊》, 台北: 元照。
22. 司徒達賢 (2000), 《非營利組織的經營管理》, 台北: 天下遠見。
23. 徐純譯 (2000), Timothy Ambrose & Crispin Paine 著, 《博物館實務基礎入門》, 財團法人台灣省文化基金會。
24. 張家銘 (2001), 《博物館全方位經營管理-關鍵與挑戰》, 國立臺灣史前文化博物館。
25. 漢寶得 (2001), 尊重專業 為公立博物館定位, 國家政策研究中心。
26. 梁光余 (2001), 《博物館組織概論》, 台北: 舜程
27. 齊若蘭譯 (2002), Collins, J. 著, 《從 A 到 A+》, 台北: 遠流。
28. 張譽騰 (2003), 《博物館大勢觀察》, 台北: 五觀。
29. 行政院研究發展考核委員會 (2003), 《政府改造》, 台北。
30. 桂雅文、張裕騰譯 (2003), 提姆·安魯斯, T. A. 著, 《新博物館管理-創辦和管理博物館的新視野》, 台北: 五觀藝術。
31. 黃光男 (2003), 《博物館能量》, 台北: 藝術家。
32. 行政院人事行政局 (2004), 《行政法人實例與法規彙編參考手冊》, 台北。
33. 行政院人事行政局 (2005), 《行政法人實例與法規彙編參考手冊》, 台北。
34. 朱宗慶 (2005), 《行政法人對文化機構營運管理之影響-以國立中正文化中心改制行政法人為例》, 台北: 優傑。
35. 國立中正文化中心 (2003), 《2002年度報告》, 台北。
36. 國立中正文化中心 (2004), 《2003年度報告》, 台北。
37. 國立中正文化中心 (2005), 《2004年度報告》, 台北。
38. 國立中正文化中心 (2006), 《2005年度報告》, 台北。
39. 黃錦堂 (2005), 《行政組織法論》, 台北: 翰蘆。
40. 許媛婷等編 (2005), 《導讀故宮》, 台北: 國立故宮博物院。
41. 劉坤億 (2006), 《台灣推動行政法人之經驗分析》, 台北: 晶典。

以系統動態模型建構不同組織屬性博物館行政效率之研究

42. 齊若蘭譯 (2007)，Collins, J. 著，《從 A 到 A+的社會》，台北：遠流。
43. 林嘉誠 (2007)，《政府改造與考選創新》，台北：國家菁英季刊社。
44. 黃光男 (2007)，《博物館企業》，台北：藝術家。
45. 林潔盈譯 (2007)，Huge H. Genowyas & Lynne M. Ireland 著，《博物館行政》，台北：五觀藝術管理。

二、論文

1. 陳容芳 (1998)，《我國公營事業民營化政策模型之研究》，國立台灣大學政治學研究所碩士論文，未出版。
2. 鍾逸君 (2000)，《台灣公立美術館的使命落實研究-以高雄市立美術館為例》，東海大學管理研究所碩士論文，未出版。
3. 黃彩雲 (2001)，《國內公立博物館公辦民營個案之檢視與分析》，台南藝術學院博物館研究所碩士論文，未出版。
4. 陳一夫 (2002)，《博物館對地方文化產業發展之影響：以鶯歌陶瓷博物館為例》，台灣大學建築與城鄉研究所碩士論文，未出版。
5. 蔡珊珊 (2003)，《博物館公辦民營以委託基金會營運模式之研究--以台北當代藝術館為例》，南華大學美學與藝術管理研究所碩士論文，未出版。
6. 田湖月 (2005)，《國立博物館營運政策之研究-以國立歷史博物館為例》，佛光人文社會學院藝術學研究所碩士論文，未出版。
7. 宋宏日 (2005)，《國立大學行政法人化之研究》，中原大學財經法律學系碩士論文，未出版。
8. 陳維琪 (2005)，《我國行政法人制度可行性研究--以公立博物館為例》，中正大學政治學系暨研究所碩士論文，未出版。
9. 宋力生 (2006)，《國內民間參與公共建設OT結合BOT模式經營管理機制之研究》，國立台灣科技大學工業管理系碩士論文，未出版。
10. 楊宜晨 (2006)，《台灣地區文學博物館經營管理之研究》，南華大學美學

與藝術管理研究所碩士論文，未出版。

三、期刊

1. Alexander, E. P. (1987), <博物館與收藏>, 《博物館學季刊》, 第1卷第4期, 頁3-14。
2. 林政行 (1987), <日本國立民族學博物館>, 《博物館學季刊》, 第1卷第1期, 頁57-60。
3. 張譽騰 (1987), <二十一世紀的博物館(之一)>, 《博物館學季刊》, 第1卷第1期, 頁61-64。
4. 張譽騰 (1987), <二十一世紀的博物館(之二)>, 《博物館學季刊》, 第1卷第1期, 頁65。
5. 王維梅 (1989), Sir Roy Strong 著, <未來的研究人員: 學者或推銷員>, 《博物館學季刊》, 第3卷第1期, 頁37-42。
6. 林美齡 (1990), <世界最大的綜合博物館—大英博物館>, 《博物館學季刊》, 第4卷第3期, 頁65-74。
7. 林美齡 (1990), <世界博物館之最—羅浮博物館>, 《博物館學季刊》, 第4卷第4期, 頁79-91。
8. 林美齡 (1990), <史密森機構—全球最大的博物館總匯>, 《博物館學季刊》, 第4卷第2期, 頁87-100。
9. 高慧芬 (1990), <博物館教育人員與教育>, 《博物館學季刊》, 第4卷第3期, 頁17-21。
10. 王維梅 (1990), <解說員—教育尖兵>, 《博物館學季刊》, 第4卷第3期, 頁13-16。
11. 趙瞬珠 (1990), <沒有摩天輪, 沒有教鞭的兒童樂園 — 談布魯克林兒童博物館教育部門的活動設計及人員運用>, 《博物館學季刊》, 第4卷第3期, 頁47-52。

12. 劉德勝 (1990), <國立自然科學博物館的義工制度>, 《博物館學季刊》, 第4卷第1期, 頁43-48。
13. 秦裕傑 & 張譽騰 (1990), 《西歐博物館制度及營運考察報告》, 國立自然科學博物館。
14. 溫淑姿 (1993), <美術館的研究人員及其編制>, 《博物館學季刊》, 第7卷第2期, 頁107-116。
15. 黃俊夫 (2000), <博物館。基金會>, 《科技博物》, 第四卷第5期, 頁19-28。
16. 劉淑瓊, <社會服務「民營化」再探: 迷思與現實>, 《社會政策與社會工作學刊》, 第5卷第2期, 頁7-56。
17. 盧梅芬、林頌恩 (2003), 《美國原住民博物館與社區博物館92年考察報告》, 國立臺灣史前文化博物館。
18. 呂世壹 (2004), <行政法人實際運作問題之研析>, 《人事月刊》, 第39卷第6期, 頁61-69。
19. 朱宗慶 (2004), <國立中正文化中心推動行政法人感言>, 《人事月刊》, 第38卷第3期, 頁42-44。
20. 孫本初、劉坤億 (2004), <第一波推動行政法人化機關之訓練需求評估>, 《人事月刊》, 第38卷第3期, 頁18-41。
21. 李逸洋 (2004), <我國與日本推動行政法人制度之比較分析>, 《研考雙月刊》, 第28卷第6期, 頁55-70。
22. 秦裕傑 (2005), <我國博物館要學日本行政法人化嗎?>, 《博物館學季刊》第19卷第2期, 頁137-141。
23. 秦裕傑 (2005), <再論博物館社會資源與行銷>, 《博物館學季刊》第19卷第1期, 頁115-124。
24. 蔡昭儀 (2005), <從「全球古根漢」論博物館的策略聯盟>, 《博物館學季刊》第19卷第3期, 頁89-98。
25. 葉貴玉 (2008), <博物館組織變革探討>, 《博物館學季刊》, 第22卷第1期,

頁5-20。

26. 黃光男 (2008), <博物館現象與對應>, 《博物館學季刊》, 第 22 卷第 1 期, 頁 21-30。
27. 曾信傑 (2008), <危機與轉機:英國博物館組織再造之案例探討>, 《博物館學季刊》, 第 22 卷第 1 期, 頁 31-48。
28. 林明美 (2008), <台灣公立博物館功能趨勢與組織架構初探:以臺北縣四座博物館為例>, 《博物館學季刊》, 第 22 卷第 1 期, 頁 49-75。
29. 吳肖春 (2008), <加拿大自然博物館的建置與主要部門職責和功能簡介>, 《博物館學季刊》, 第 22 卷第 1 期, 頁 77-82。
30. 高慧芬 & 許美蓉 (2008), <巨變時代的博物館管理(一):博物館組織與行政>, 《博物館學季刊》, 第 22 卷第 1 期, 頁 83-88。
31. 薛平山 & 薛海平 (2008), <組織的紊亂>, 《博物館學季刊》, 第 22 卷第 1 期, 頁 89-91。
32. 黃明玉 (2008), <中國博物館的行政體制與發展現況>, 《博物館學季刊》, 第 22 卷第 2 期, 頁 27-40。
33. 賴怡妝譯 (2008), <博物館治理邁向自主化的趨勢:以法國為例>, 《博物館學季刊》, 第 22 卷第 2 期, 頁 41-52
34. 許美蓉 & 高慧芬 (2008), <專訪漢寶德—世界宗教博物館館長, 巨變時代的博物館管理(二):博物館組織與行政>, 《博物館學季刊》, 第 22 卷第 2 期, 頁 63-68。

四、英文書目

1. Connor, P. E., & Becker, B. W. (1975). Values and the Organization: Suggestions for Research. *The Academy of Management Journal*, 18(3), 550-561.
2. Henry Mintzberg.(1981). Organizations Design : Fashion or Fit?, Harvard Business Review 59.

3. John P. Kotter.(1982). What Effective General Manager Really Do, Harvard Business Review .
4. Jensen, M. C. (1983). Organization Theory and Methodology. *The Accounting Review*, 58(2), 319-339.
5. Williams, C.D.(1985),*A Resource Guide of Museum Management for Museum Professionals*, 131 Reference Materials-Bibliographies. US.
6. Burcaw, Berg L.(1998),*Qualitative Research Methods for the social Sciences*. Boston: Allyn and Bacon.
7. DiMaggio, P. J., & Anheier, H. K. (1990). The Sociology of Nonprofit Organizations and Sectors. *Annual Review of Sociology*, 16, 137-159.
8. Singh, J. V., & Lumsden, C. J. (1990). Theory and Research in Organizational Ecology. *Annual Review of Sociology*, 16, 161-195.
9. Blau, J. R., & Rabrenovic, G. (1991). Interorganizational Relations of Nonprofit Organizations: An Exploratory Study. *Sociological Forum*, 6(2), 327-347.
10. Cyert, R. M., & Williams, J. R. (1993). Organizations, Decision Making and Strategy: Overview and Comment. *Strategic Management Journal*, 14, 5-10.
11. Priem, R. L., & Rosenstein, J. (2000). Is Organization Theory Obvious to Practitioners? A Test of One Established Theory. *Organization Science*, 11(5), 509-524.
12. Feldman, J. D. (2002), *Museum without a collection: Jewish culture in the new Italian multiculturalism*, University of Virginia.
13. Brooks, A. C. (2002). Can Nonprofit Management Help Answer Public Management's "Big Questions"? *Public Administration Review*, 62(3), 259-266.
14. Schmid, H. (2002). Relationships between organizational properties and organizational effectiveness in three types of nonprofit human services organizations. *Public Personnel Management*, 31(3), 377-395.

15. Romme, A. G. L. (2003). Making a Difference: Organization as Design. *Organization Science*, 14(5), 558-573.
16. O'Halloran, E. (2003), *The Museum of the City of New York and the New-York Historical Society: An analysis of the Cultural Institutions Group.*, Arizona State University.
17. Callen, J. L., Klein, A., & Tinkelman, D. (2003). Board composition, committees, and organizational efficiency: The case of nonprofits. *Nonprofit and Voluntary Sector Quarterly*, 32(4), 493-520.
18. Brown, W. A., & Iverson, J. O. (2004). Exploring strategy and board structure in nonprofit organizations. *Nonprofit and Voluntary Sector Quarterly*, 33(3), 377-400.
19. Mottner, S., & Ford, J. B. (2005). Measuring nonprofit marketing strategy performance: the case of museum stores. *Journal of Business Research*, 58(6), 829-840.
20. Baldwin, J. H., & Ackerson, A. W. (2006), "Who's next?" *Research predicts museum leadership gap*, 21(4), 349-352.

附錄 一

以系統動態模型建構不同組織屬性博物館行政效率之研究-訪談大綱

一、傳統公務型

1. 您認為傳統公務型博物館的經營模式與定位如何?
2. 您認為 貴館目前之組織部門規劃是否適當?有何優缺點?
3. 您認為 貴館之組織設計是否符合政府組織精簡、降低用人成本之目標?是否有助於上下層級溝通,達到提升行政效率之目的?
4. 您認為博物館在整體軟硬體設施、研究、典藏、展示、教育、行銷等功能業務發揮上,應加強哪一部門功能之運作?
5. 傳統公務型組織運作過程中,您認為影響組織運作的因素為何?
6. 您認為傳統公務型組織,在組織運作上應該注意哪些問題?
7. 目前 貴館在組織與人事有哪些優缺點是值得借鏡或警惕的?

二、行政法人型

1. 您認為行政法人型博物館的經營模式與定位如何?
2. 您認為 貴館目前之組織部門規劃是否適當?有何優缺點?
3. 您認為 貴館行政法人化前後有什麼不同?是否符合政府組織精簡、降低用人成本之目標?是否有助於上下層級溝通,達到提升行政效率之目的?
4. 請問貴館年度經費預算如何?支出比例與項目為何?
5. 您認為 貴館組織之運作是否良好?
6. 行政法人型組織運作過程中,您認為影響組織運作的因素為何?
7. 您認為行政法人之組織,在組織運作上應該注意哪些問題?
8. 行政法人制度是否適用於博物館?對於博物館的經營運作有何優缺點?
9. 目前 貴館在組織與人事有哪些優缺點是值得借鏡或警惕的?

三、公辦民營型

以系統動態模型建構不同組織屬性博物館行政效率之研究

1. 您認為公辦民營型博物館的經營模式與定位如何?
2. 您認為 貴館目前之組織部門規劃是否適當?有何優缺點?
3. 您認為 貴館採公辦民營方式經營,組織運作上是否符合組織精簡、降低用人成本之目標?是否有助於上下層級溝通,達到提升行政效率之目的?
4. 請問貴館年度經費預算如何?支出比例與項目為何?
5. 以公辦民營方式經營之組織,您認為影響組織運作的因素為何?
6. 以公辦民營模式經營博物館,其運作有何優缺點?應該注意哪些問題?
7. 您認為 貴館在眾多公辦民營博物館中,其表現如何?需要改善的問題有哪些?



附錄 二

中華民國博物館學會團體會員名錄

單位名稱	郵遞區號	地址	網址
行政院文化建設委員會	100	台北市北平東路 30-1 號	www.cca.gov.tw
中華民國博物館學會	111	台北市士林區至善路二段 221 號	www.cam.org.tw
楊英風美術館	100	台北市重慶南路二段 31 號	yuyuyang.e-lib.nctw.edu.tw
國立台灣藝術教育館	100	台北市南海路 47 號	www.arte.gov.tw
國立台灣科學教育館	111	台北市士商路 189 號	www.ntsec.gov.tw
鴻禧美術館	100	台北市仁愛路二段 63 號 B1	www.changfound.org.tw
台北市立兒童交通博物館	100	台北市汀州路三段 2 號	www.kidspark.com.tw
國立歷史博物館	100	台北市南海路 49 號	www.nmh.gov.tw
國立台灣博物館	100	台北市襄陽路 2 號	www.tpm.gov.tw
台北二二八紀念館	100	台北市凱達格蘭大道 3 號	www.t228.gov.tw
國軍歷史文物館	100	台北市貴陽街一段 243 號	www.taa.com.tw/taipei/mark/a79ps.html
台北自來水博物館	100	台北市思源街 1 號	www.twd.gov.tw
台北市成功高中昆蟲博物館	100	台北市濟南路一段 71 號	library.cksh.tp.edu.tw/butterfly/butterfly.htm
郵政博物館	100	台北市重慶南路二段 45 號	www.post.gov.tw
國立中正紀念堂管理處	100	台北市中山南路 21 號	www.cksmh.gov.tw
國父史蹟紀念館	100	台北市中山北路一段 46 號	211.159.29.72/OTA/taiwan_attraction/museum2/4172.htm
行政院農委會林業試驗所 林業陳列館	100	台北市南海路 53 號	www.tfri.gov.tw
善導寺佛教歷史藝術館	100	台北市忠孝東路一段 23 號慈 恩大樓	vr.theatre.ntu.edu.tw/fineart/museum/m031/m031.htm
國立台灣工藝研究所台北 工藝設計中心	100	台北市南海路 20 號 10 樓	www.tpg.gov.tw
布政使司博物館	100	台北市南海路 53 號 (植物園 西側)	
國家電影資料館	100	台北市青島東路 7 號 4 樓	www.ctfa.org.tw
國家人權紀念館籌備處	100	台北市南海路 43 號	
海關博物館	103	台北市塔城街 13 號	www.eng.dgoc.gov.tw/museum1/museum_index.htm
台原大稻埕偶戲館	103	台北市民樂街 66 號 1 樓	www.taiuan.org.tw/ttt.htm
台北當代藝術館	103	台北市長安西路 39 號	www.mocataipei.org
實踐服飾博物館	104	台北市大直街 62 巷 3 號	www.scc.edu.tw/college/clothes

以系統動態模型建構不同組織屬性博物館行政效率之研究

單位名稱	郵遞區號	地址	網址
台北市立美術館	104	台北市中山北路三段 181 號	www.tfan.gov.tw
林安泰古厝民俗文物館	104	台北市濱江街 5 號	211.159.29.72/OTA/taiwan_attraction/tw_linantai/linantai.htm
台灣史料中心	104	台北市南京東路三段 215 號 11 樓	www.twcenter.org.tw/f02/f02_1.htm
中環美術館	104	台北市民權西路 53 號 15 樓	www.cmcart.com.tw
樹火紀念紙博物館	104	台北市長安東路二段 68 號	www.suhopaper.org.tw/
袖珍博物館	104	台北市建國北路一段 96 號 B1	www.mmot.com.tw
南方民俗物質文化資料館 (籌備處)	104	台北市雙城街 18 巷 2-1 號	
三合堂文物館	104	台北市中山北路二段 113 號 2 樓	
台北市立兒童育樂中心	104	台北市中山北路三段 66 號	tmrcr.gov.tw
台灣國際視覺藝術中心	104	台北市遼寧街 45 巷 29 號 1 樓	www.tivac.tw.to
大同工學院科學博物館	104	台北市中山北路三段 22 號	vr.theatre.ntu.tw/fineart/museum/m026/m026.htm
交通部觀光局	105	台北市忠孝東路四段 290 號 9 樓	www.tbroc.gov.tw
魏錦源樂器博物館	105	台北市八德路四段 181 巷 17 弄 9-1 號 1 樓	home.kimo.com.tw/wemuseum
偶戲博物館(籌備中)	105	台北市八德路四段	
台北市立社會教育館	105	台北市八德路三段 25 號	www.tmseh.gov.tw
國立台灣大學動物系標本 館	106	台北市舟山路 237 號生命科 學館	www.zo.ntu.edu.tw/general/specimen.htm
國立台灣大學植物系標本 館	106	台北市舟山路 237 號生命科 學館	www-ms.cc.ntu.edu.tw/~tai
國立中央圖書館台灣分館 附設民俗器物室	106	台北市新生南路一段 1 號	www.cca.gov.tw/Culture/museum/twnmsu/twnmsu.htm
李石樵美術館	106	台北市忠孝東路四段 218-7 號 3 樓	vr.theatre.ntu.edu.tw/fineart/museum/m036/m036.htm
國立台灣大學人類學系標 本陳列室	106	台北市羅斯福路四段 1 號	www-ms.cc.ntu.edu.tw/~anthro
國立台灣大學昆蟲學系昆 蟲標本室	106	台北市羅斯福路四段 113 巷 27 號	www.entomol.ntu.edu.tw/cindexind.htm
蒙藏委員會蒙藏文化中心	106	台北市青田街 8 巷 3 號	www.mtac.gov.tw
國立台灣大學農業陳列館	106	台北市羅斯福路四段 1 號	www.ntu.edu.tw

以系統動態模型建構不同組織屬性博物館行政效率之研究

單位名稱	郵遞區號	地址	網址
資訊科學展示中心	106	台北市和平東路二段 108 號	www.istec.iii.org.tw
忠藝館（何國華紀念美術館籌備處）	106	台北市大安區金山南路二段 222 號 B1	
台北市客家文化會館	106	台北市信義路三段 157 巷 11 號	www.hakka.taipei.gov.tw
國立教育資料館	106	台北市大安區和平東路一段 181 號 8 樓	www.nioerar.edu.tw
紅樓劇場	108	台北市成都路 10 號	www.redplayhouse.com.tw
防災科學教育館	110	台北市松仁路 1 號 4 樓	www.tfd.gov.tw/exhibit/page_news_right.htm
台北佛光緣美術館	110	台北市松隆路 327 號 10 樓之 1	
國立國父紀念館	110	台北市仁愛路四段 505 號	www.yatsen.gov.tw
余承堯紀念館(未對外開放)	110	台北市基隆路二段 48 號 12 樓	
台北市探索館	110	台北市市府路 1 號	www.doi.tcg.gov.tw
川康渝文物館	111	台北市中山北路二段 27 巷 17 號 5 樓	park.org/Taiwan/Culture/museum/twnmsu/sec032.htm
國立故宮博物院	111	台北市至善路二段 221 號	www.npm.gov.tw
郭元益糕餅博物館	111	台北市美德街 99 號	www.kuos.com/culture
王秀杞石雕園	111	台北市新安路 166 號	www.gallery.com.tw/artist/273/a-all.htm
中國電影文化城	111	台北市至善路二段 34 號	www.cca.gov.tw/Culture/museum/twnmsu/sec031.htm
台北市立天文科學教育館	111	台北市基河路 363 號	www.tam.gov.tw
陽明山國家公園遊客中心文物陳列室	111	台北市陽明山竹子湖路 1-20 號	www.cc.ntu.edu.tw/~hlee/museum/m046.htm
中國文化大學華岡博物館	111	台北市陽明山華岡路 55 號	db.pccu.edu.tw/admin/cuch_group/cuchweb
台北海洋生活館	111	台北市基河路 128 號	www.fins.com.tw
士林國小蝴蝶館	111	台北市大東路 165 號	www.slps.tp.edu.tw/index.asp
順益台灣原住民博物館	111	台北市至善路二段 282 號	www.museum.org.tw
林語堂故居	111	台北市仰德大道二段 141 號	(建置中)
錢穆紀念圖書館	111	台北市臨溪路 72 號	www.scu.edu.tw/planning/map/m11.htm
張大千紀念館	111	台北市至善路二段 342 巷 2 號	203.162.7.73/webs/Elib_Misc/BIG5_Taiwan_Gov/chang.htm
蘇荷兒童美術館	111	台北市天母西路 50 巷 20 號 B1	www.artart.com.tw
鳳甲美術館	112	台北市大業路 260 號 5 樓	www.hong-gah.org.tw
台灣民俗北投文物館	112	台北市幽雅路 32 號	www.fulu.com.tw

以系統動態模型建構不同組織屬性博物館行政效率之研究

單位名稱	郵遞區號	地址	網址
國立台北藝術大學關渡美術館	112	台北市學園路1號	museum.tnua.edu.tw
北投溫泉博物館	112	台北市中山路2號	163.29.37.148/culture
琉園水晶博物館	112	台北市中央北路四段515巷16號	www.tittot.com
國立台灣戲曲專科學校國劇文物陳列館	114	台北市內湖路二段177號	www.ntjcpa.tp.edu.tw
玩石家博石館	115	台北市成福路121巷17弄1號	www.apple.com.tw/Rockcomp
中央研究院植物研究所標本館	115	台北市研究院路二段128號	www.sinica.edu.tw
中央研究院動物研究所標本館	115	台北市研究院路二段128號	www.sinica.edu.tw
中央研究院民族學研究所博物館	115	台北市研究院路二段128號	www.sinica.edu.tw
中央研究院歷史語言研究所歷史文物陳列館	115	台北市研究院路二段128號	museum.sinica.edu.tw
中央研究院胡適紀念館	115	台北市研究院路二段128號	www.sinica.edu.tw
中央研究院嶺南美術館	115	台北市研究院路二段128號(近美大樓)	www.sinica.edu.tw
國立政治大學民族學博物館	116	台北市指南路二段64號綜合院館南棟5樓	www.ethnos.nccu.edu.tw
台北市鐵觀音包種茶研發推廣中心	116	台北市指南路三段40巷8號之2	www.liukung.org.tw
台北市立動物園	116	台北市新光路二段30號	www.zoo.gov.tw
鼎銘畫陳列館	116	台北市辛亥路七段63號	www.cca.gov.tw/Culture/museum/twnmsu/sec034.htm
國立海洋科技博物館(籌備處)	202	基隆市北寧路2號	www.nmmst.gov.tw
基隆市立文化中心	202	基隆市信一路181號	www.klcc.gov.tw
民間美術號海上美術館	202	基隆市中正路513號右側碼頭	
核二廠北部展示館	207	台北縣萬里鄉野柳村八斗60號	www.taipower.com.tw/r13a
達樂花園鄉土文物館	208	台北縣金山鄉南勢湖50號	www.minho.tacocity.com.tw/new_page_10.HTM
朱銘美術館	208	台北縣金山鄉西勢湖2號	www.juming.org.tw
連江縣水產實驗所漁業展	209	連江縣南竿鄉四維村24號	

以系統動態模型建構不同組織屬性博物館行政效率之研究

單位名稱	郵遞區號	地址	網址
示館			
馬祖酒廠實業股份有限公司展示館	209	連江縣南竿鄉復興村 208 號	
連江縣立文化中心	209	連江縣南竿鄉馬祖村 5 號	www.matsucc.gov.tw
馬祖民俗文物館(籌備中)	209	連江縣南竿鄉清水村	
林本源園邸	220	台北縣板橋市西門街 9 號	
台北縣政府文化局	220	台北縣板橋市莊敬路 62 號	www.cabtc.gov.tw
石尚礦物化石博物館	220	台北縣板橋市文化路二段 442 號	www.kiko.com.tw
豐喜堂現代年畫館	220	台北縣板橋市國慶路 49 巷 23 號	www.fengxitang.com.tw
千蝶谷昆蟲生態廣場(遷址中)	221	台北縣汐止市汐萬路三段 499 巷 18 號	
華梵大學華梵文物館	223	台北縣石碇鄉豐田村華梵路 1 號	www.hfu.edu.tw/~gfc
九份文史工作室	224	台北縣瑞芳鎮九份基山街 207 號	www.walk.to/9
春禾童玩博物館	224	台北縣瑞芳鎮大寮路 150 之 1 號	
九份風箏博物館	224	台北縣瑞芳鎮九份頌德里坑尾巷 20 號	www.mmlab.iecs.edu.tw/mmlab_student/8799716/p4.htm
九份金礦博物館	224	台北縣瑞芳鎮頌德里石碑巷 66 號	www.cabtc.gov.tw/Map/金礦.htm
台灣煤礦博物館	226	台北縣平溪鄉新寮村頂寮子 5 號	—
台北懷舊博物館	231	台北縣新店市建國路 164 號	home.kimo.com.tw/wangdavid1
大手窯交趾陶藝術文物館	231	台北縣新店市中正路 501-21 號 4 樓	www.taso.com.tw
陳逢顯毫芒雕刻館	231	台北縣新店市安康路一段 207 巷 17 號	www.akjh.tpc.edu.tw/~idea/people/6/6.htm
國史館文物陳列室	231	台北縣新店市北宜路四段	www.drnh.gov.tw
總統府國史館	231	台北縣新店市北宜路二段 406 號	www.drnh.gov.tw
坪林茶業博物館	232	台北縣坪林鄉水德村水簾漈坑 19-1 號	www.apot.com/bizplaza/enter/tea
台北縣烏來國小山地文物	233	台北縣烏來鄉烏來村 56 號	www.wups.tpc.edu.tw

以系統動態模型建構不同組織屬性博物館行政效率之研究

單位名稱	郵遞區號	地址	網址
陳列室			
世界宗教博物館	2 3 4	台北縣永和市中山路一段 236 號 7 樓	www.mwr.org.tw
楊三郎美術館	2 3 4	台北縣永和市博愛街 7 號	www.cabtc.gov.tw/Map/楊三郎.htm
三角湧文化協會	2 3 7	台北縣三峽鎮民權街 37 號	
台北市在地文化工作室	2 3 7	台北縣三峽鎮民權街 28 巷 9 弄 6 號	
三峽歷史文物館	2 3 7	台北縣三峽鎮中山路 18 號	www.cabtc.gov.tw/Map/三峽.htm
李梅樹紀念館	2 3 7	台北縣三峽鎮中華路 43 巷 10 號 1 樓	www.limeishu.org
李梅樹教授紀念文物館	2 3 7	台北縣三峽鎮民生街 119 號 6 樓	www.limeishu.org
新旺陶藝廣場	2 3 9	台北縣鶯歌鎮尖山埔路 81 號	www.arts.com.tw/handwork/hsin-w.htm
台北縣立鶯歌陶瓷博物館	2 3 9	台北縣鶯歌鎮文化路 200 號	www.ceramics.tpc.gov.tw
小西園戲偶展示館	2 4 2	台北縣新莊市新莊路 489 號	www.chc.gov.tw/8h.htm
輔仁大學織品服飾教學博物館	2 4 2	台北縣新莊市中正路 510 號	www.tc.fju.edu.tw
輔仁大學中國天主教文物館	2 4 2	台北縣新莊市中正路 510 號	www.fju.edu.tw/chinese.htm
輔仁大學校史館	2 4 2	台北縣新莊市中正路 510 號	www.fju.edu.tw/chinese.htm
新莊市文化藝術中心	2 4 2	台北縣新莊市中平路 133 號	www.chccc.gov.tw
美雅士浮雕美術館	2 4 4	台北縣林口鄉忠孝路 399 巷 36 號	www.chccc.gov.tw
紫禁城文物館	2 4 7	台北縣蘆洲市得勝街 30-1 號	home.kimo.com.tw/v_699
台北縣立十三行博物館	2 4 9	台北縣八里鄉博物館路 200 號	www.sshm.gov.tw
淡江大學海事博物館	2 5 1	台北縣淡水鎮英專路 151 號	www.lib.tku.edu.tw/museum/introduc.htm
淡水紅毛城	2 5 1	台北縣淡水鎮中正路 28 巷 1 號	www.cca.gov.tw/Culture/museum/twnmsu/sec038.htm
淡水紅樹林生態展示館	2 5 1	台北縣淡水鎮中正東路二段 68 號 2 樓	tacocity.com.tw/sanc/taiwan/pice0025.htm
淡水信不信由你搜奇博物館	2 5 1	台北縣淡水鎮公明街 67 號	
道生中國兵器博物館	2 5 1	台北縣淡水鎮北投里北投子 72-1 號	www.tsland.gov.tw/j7.htm
陽明山國家公園大屯自然	2 5 2	台北縣三芝鄉興華村車埕路	www.cc.ntu.edu.tw

以系統動態模型建構不同組織屬性博物館行政效率之研究

單位名稱	郵遞區號	地址	網址
公園遊客服務站		53-2 號	
李天祿布袋戲文物館	2 5 2	台北縣三芝鄉芝柏山莊芝柏路 26 號	www.cc.ntu.edu.tw/~hlee/litienlu
宜蘭縣史館	2 6 0	宜蘭市凱旋里和平路 453 號	www.ilccb.gov.tw/history
蘭陽博物館(籌備中)	2 6 0	宜蘭市復興路二段 101 號 3 樓	www.ilmuse.gov.tw
宜蘭縣政府文化局台灣戲劇館	2 6 0	宜蘭市復興路二段 101 號	www.ilccb.gov.tw/theatre
宜蘭酒廠甲子蘭酒文物館	2 6 0	宜蘭市舊城西路 3 號	www.lanyangnet.com.tw/wine/chiatsu.htm
宜蘭設治紀念館	2 6 0	宜蘭市舊城南路力行 3 巷 3 號	www.ilccb.gov.tw/history/memorial
橘之鄉蜜餞形象館	2 6 0	宜蘭市梅洲二路 33 號	www.ilmuse.gov.tw/~oranco
河東堂獅子博物館	2 6 1	宜蘭縣頭城鎮合興路 22-1 號	www.digarts.com.tw/lion
北關生態農場螃蟹博物館	2 6 1	宜蘭縣頭城鎮更新里 205 號	www.peikuan-resort.com.tw
大礁溪實驗林場	2 6 2	宜蘭縣礁溪鄉二結村	
金棗文化館	2 6 2	宜蘭縣礁溪鄉林美村林尾路 139-2 號	www.resort5858.com/lan-yang/a-viewa/viewbindex/13.htm
礁溪博物館	2 6 2	宜蘭縣礁溪鄉玉石村公園路 5 號	home.kimo.com.tw/lkkjeannyulht/ti/ilan.htm
養蜂人家蜂采館	2 6 4	宜蘭縣員山鄉秦巷村員山路二段 403 號	www.bee-family.com.tw
福山植物園	2 6 4	宜蘭縣員山鄉湖溪村雙碑路福山 1 號	www.tfri.gov.tw/fs-station/fsbg.html
樹木教育農場	2 6 4	宜蘭縣員山鄉湖西村 126 號	www.digarts.com.tw/tree
羅東農村文物陳列室	2 6 5	宜蘭縣羅東鎮純精路 109 號	www.digarts.com.tw/country-1
宜蘭縣自然史教育館	2 6 5	宜蘭縣羅東鎮復興路 29 號	ltjh.ilc.edu.tw/frame.htm
北成庄荷花形象館	2 6 5	宜蘭縣羅東鎮北城路二段 135 巷 55 號	www.digarts.com.tw/flower
青蔥文化館	2 6 6	宜蘭縣三星鄉義德村中山路 31 號 3 樓	
呂美麗精雕藝術館	2 6 6	宜蘭縣三星鄉天福村電力路 46 號	www.lml.com.tw
茶葉展示館	2 6 7	宜蘭縣大同鄉松羅村玉蘭 4-1 號	
國立傳統藝術中心	2 6 8	宜蘭縣五結鄉濱海路 301 號	www.ncfta.gov.tw
冬山河親水公園	2 6 8	宜蘭縣五結鄉協和路 20-36	www.ilan.gov.tw/tonshan/index.htm

以系統動態模型建構不同組織屬性博物館行政效率之研究

單位名稱	郵遞區號	地址	網址
		號	
學進國小校園采風館	268	宜蘭縣五結鄉學進路 83 號	http://w3.shjes.ilc.edu.tw
養鴨研究成果展示館	268	宜蘭縣五結鄉季新村季水路 28-1 號	www.digarts.com.tw/duck
慈林紀念館	268	宜蘭縣五結鄉鎮安村舊街路 128 號	www.digarts.com.tw/lin
孝威國小校園博物館	268	宜蘭縣五結鄉孝威東路 60 號 (孝威國小內)	www.digarts.com.tw/school
宜蘭縣博物館家族協會	268	宜蘭縣五結鄉舊街路 98 號	
珍珠社區稻草工藝館	269	宜蘭縣冬山鄉富農路一段 383 巷 50 號	www.jenju.org.tw
仁山苗圃	269	宜蘭縣冬山鄉中山村新寮路 168-1 號	
陳忠藏美術館	269	宜蘭縣冬山鄉得安村梅湖路 65 號	www.digarts.com.tw/painter
冬山風箏館	269	宜蘭縣冬山鄉安平村安中路 35 號	www.digarts.com.tw/kite
白米木屐館	270	宜蘭縣蘇澳鎮永春路 126-1 號	www.digarts.com.tw/vice
海龍王標本館	270	宜蘭縣蘇澳鎮南方澳漁港 44 號	
無尾港水鳥保護區	270	宜蘭縣蘇澳鎮嶺腳路	wagner.zo.ntu.edu.tw/protect/wuwei/wuwei.htm
珊瑚法界博物館	270	宜蘭縣蘇澳鎮南安路 220 號	www.digarts.com.tw/low
南澳原生植物標本園	272	宜蘭縣南澳鄉中正路 55 號	
風城願景館	300	新竹市東大路一段 1 號	urban.hccg.gov.tw
國立新竹社教館	300	新竹市東區武昌街 110 號	www.hccsec.gov.tw
古奇峰育樂園	300	新竹市高峰路 306 號	www.chinesecard.com.tw/2/guji
國立清華大學藝術中心	300	新竹市光復路二段 101 號二館一樓	www.arts.nthu.edu.tw/faint/frame/index_.htm
新竹市立動物園	300	新竹市公園路 279 號	www.skyscraper fortunecity.com/rsi/85/page11/newpage03.html
新竹市立影像博物館	300	新竹市中正路 65 號	www.hmim.gov.tw
新竹市立玻璃工藝博物館	300	新竹市東大路一段 2 號	www.hcgm.gov.tw
李澤藩美術館	300	新竹市林森路 57 號 3 樓	www.tzefan.org.tw
新竹自然學友之家	300	新竹市光復路二段 101 號	www.vm.nthu.edu.tw/np/fo/clubs/nlist.html
古奇峰育樂園民俗文物館	300	新竹市高峰路 306 巷 66 號	www.chinesecard.com.tw/2/guji/
新竹市政府文化局	300	新竹市東大路二段 15 巷 1 號	hcccc.hccg.gov.tw

以系統動態模型建構不同組織屬性博物館行政效率之研究

單位名稱	郵遞區號	地址	網址
國立交通大學藝文空間	300	新竹市大學路 1001 號浩然圖書館 B1	gallery.nctu.edu.tw
新竹縣文化局	302	新竹縣竹北市縣政九路 146 號	www.hchcc.gov.tw
小叮噹科學遊樂區	304	新竹縣新豐鄉上坑村坑子口 102-1 號	www.ding-dong.com.tw
陳家農場	305	新竹縣新埔鎮照門里 1 號	
德興古代文物城	305	新竹縣新埔鎮下寮里 32-20 號	
六福村主題遊樂園	306	新竹縣關西鎮仁安里拱子溝 60 號	www.leofoo.com.tw
金鳥海族樂園	306	新竹縣關西鎮錦山里 126-16 號	www.goldenbird.linyun.com.tw
瑞龍博物館	307	新竹縣芎林鄉文山路 40 巷 21 弄 1 號	vr.theatre.ntu.edu.tw/fineart/museum/m085/m085.htm
金雞蛋休閒農場蛋之藝博物館	307	新竹縣芎林鄉水坑村 3 鄰 73 號	home.kimo.com.tw/golden_egg/eggrom1.htm
清波美術館	308	新竹縣寶山鄉三峰村三峰路 82 號(ㄅㄅ口猴園內)	www.monkey.com.tw/Zoo/zoo.htm
賽夏族文物館	311	新竹縣五峰鄉大隘村 16 鄰 331-1 號	
元智大學藝術中心	320	桃園縣中壢市內壢遠東路 135 號	www.yzu.edu.tw/yzu/art/center/1-1.htm
黑松文物館	320	桃園縣中壢市中園路 178 號	www.taiwandot.com/travel/taiwan/881007h.htm
桃園縣立文化局中壢藝術館	320	桃園縣中壢市中美路 16 號	www.tyccc.gov.tw
國立中央大學藝文展示中心	320	桃園縣中壢市五權里 38 號	www.ncu.edu.tw/~ncu7195
洋洋大觀民俗文物典藏館	325	桃園縣龍潭鄉中豐路上林段 238 號	
小人國	325	桃園縣龍潭鄉高原村橫岡下 60-2 號	www.woc.com.tw/home.htm
崑崙藥用植物園	325	桃園縣龍潭鄉高平村 8 鄰 8-2 號	www.kunlun.com.tw
中國古建築藝術館	326	桃園縣楊梅鎮校前路 301 號	www.179.com.tw/%7Eew179/spot.php3?wid=158&cid=712&op=single

以系統動態模型建構不同組織屬性博物館行政效率之研究

單位名稱	郵遞區號	地址	網址
桃園縣中國家具博物館	330	桃園縣桃園市縣府路 21 號	www.cca.gov.tw/fur/entry.htm
桃園縣自然史教育館	330	桃園市東國街 14 號	w3.ttnn.com/cna/010414/s140_b.html
可口可樂世界	330	桃園市興邦路 46 號	mail2.japs.tp.edu.tw/~ge002/museum_1.htm
桃園海洋生物教育館	333	桃園縣龜山鄉南坎頂大坑村 12-3 號	www.donglong.com.tw
世界警察博物館	333	桃園縣龜山鄉大崗村樹人路 56 號	library.cpu.edu.tw/html/world_pc.htm
大溪草店尾工作室	335	桃園縣大溪鎮和平路 38 號	www.arcnet.net.tw
中正航空科學館	337	桃園縣大園鄉埔心村航站南路 9 號	www.cksairport.gov.tw/c/s1.htm
蓬萊國小賽夏文物館	353	苗栗縣南庄鄉蓬萊村 118 號	www.penglaies.mlc.edu.tw
南庄國中林業史蹟館·礦業史蹟館	353	苗栗縣南庄鄉東村中正路 165 號	
鬍鬚田園藝廊	353	苗栗縣南庄鄉東村東江 29-3 號	
清泉農場本土魚類展覽館	354	苗栗縣獅潭鄉大東勢 13 鄰 3-1 號	
心雕居·陳炯輝紀念館	358	苗栗縣苑裡鎮出水路 64 號	www.contest.edu.tw/87/endshow/4/pipi/4/6-6-5.htm
台灣少林寺宗教文物博物館	358	苗栗縣苑裡鎮石鎮里石鎮 1 號	www.taiwan-shaolin-temple.com.tw
苑裡鎮農會蘭草文物館·農村文物館	358	苗栗縣苑裡鎮為公路 65 號	www.yuanli.org.tw
鐵路博物館	360	苗栗市北苗里鐵路一村 1 號	www.railway.gov.tw/museum/mhead.html
苗栗縣文化局	360	苗栗市自治路 50 號	www.mlc.gov.tw
客家民俗文物館·汽車博物館	361	苗栗縣造橋鄉豐湖村 15-3 號	www.shangrila.com.tw
象山藝術館	362	苗栗縣頭屋鄉象山村孔聖路 39 號	
台灣油礦陳列館	363	苗栗縣公館鄉開礦村 36 號	www.cpc.com.tw/classroom/museum.htm
台灣蠶業文化館	363	苗栗縣公館鄉館南村 261 號	www.mdais.gov.tw/culturen.htm
侏儸紀世界	363	苗栗縣公館鄉玉穀村 115 號	
苗栗縣文化局木雕博物館	367	苗栗縣三義鄉廣勝村廣聲新城 88 號	www.miaoli.gov.tw/city09/t3-6.htm
西湖渡假村	367	苗栗縣三義鄉西湖村西湖 11 號	www.westlake.com.tw
台灣藝術博物館	367	苗栗縣三義鄉水美路 95 號	sec3w.wjes.tcc.edu.tw/022/newpage22.htm

以系統動態模型建構不同組織屬性博物館行政效率之研究

單位名稱	郵遞區號	地址	網址
台中市政府文化局文英館	400	台中市雙十路一段10-5號	www.tccgc.gov.tw/12-08.htm
台灣漆文化博物館	401	台中市建智街12號	
台中市政府文化局	403	台中市英才路600號	www.tccgc.gov.tw
國立台灣美術館	403	台中市五權西路一段2號	www.tmoa.gov.tw/welcome.php
中國民間美術博物館	403	台中市華美西街一段65號	www.cfa.com.tw/cfam/cfam.htm
中國醫藥學院中國醫藥展示館	404	台中市英才路2號	www.cmc.edu.tw/~cmshow
台灣香蕉新樂園人文生活館	404	台中市雙十路二段111號	taiwanfun.com/central/taichung/dining/0109/0109wnTaiwanBananaTW.htm
螢火蟲生態館	404	台中市博館路123號	www.tbroc.gov.tw
國立自然科學博物館	404	台中市館前路1號	www.nmns.edu.tw.tw
財團法人台中市文教基金會民俗公園	406	台中市旅順路二段73號	www.taconet.com.tw/park1
台中市政府文化局兒童館	406	台中市興安路一段162號	www.tccgc.gov.tw/12-09.htm
台中酒廠文物館	407	台中市工業區二十八路2號	taiwanfun.com/central/taichung
萬和宮文物館	408	台中市萬和路一段56號	www.content.edu.tw/local/taichun/juren/008/ylj2/tc008-2-1.htm
海洋生物教育館	408	台中市文心南路26-8號	www.nmns.edu.tw
古農莊民俗生活館	411	台中縣太平市光興路1378巷38號	www.taichung.gov.tw/oldvil.htm
台灣電影文化城民俗文物館	413	台中縣霧峰鄉民生路292號	www.taichung.gov.tw/tour/travel/datum/t5-4.htm
台灣省諮議會圖書資料館	413	台中縣霧峰鄉中正路734號	www.cca.gov.tw/Culture/museum/twnmsu/catmap.htm
台灣省議會紀念園區	413	台中縣霧峰鄉中正路734號	www.tpa.gov.tw/tpa_d2.htm
台灣菇類文化館・農村文物館	413	台中縣霧峰鄉四德路10號6樓	www.tccab.gov.tw/farm/004/index.htm
台灣省農業試驗所昆蟲標本館	413	台中縣霧峰鄉中正路189號	www.tari.gov.tw
明道中學現代文學館	414	台中縣烏日鄉中山路一段497號	www.mingdao.edu.tw/impress/impress3/index.htm
台中縣立文化中心編織工藝館	420	台中縣豐原市圓環東路782號	www.tchcc.gov.tw
葫蘆墩文物館	420	台中縣豐原市環北路二段65號	163.17.158.32/tw08/musem.htm
石岡圖書館客家文物館(921震災受損閉館中)	422	台中縣石岡鄉明德路175號	www.ptl.edu.tw/pub_lib/taichuns/shigong/shigong.html
東勢林場螢火蟲展示館	423	台中縣東勢鎮勢林街6-1號	www.tsfa.com.tw/index-4.htm

以系統動態模型建構不同組織屬性博物館行政效率之研究

單位名稱	郵遞區號	地址	網址
林業博物館(籌備中)	4 2 3	台中縣東勢鎮東關路 647 號	www.forest.gov.tw
環山泰雅民俗文物館	4 2 4	台中縣和平鄉平等村環山 2 巷 39 號	
七家灣遺址展示館	4 2 4	台中縣和平鄉平等村武陵路 3-1 號 2 樓	www.wuling-farm.com.tw
雪霸國家公園武陵遊客中心文物陳列室	4 2 4	台中縣和平鄉武陵路 4 號	www.spnp.gov.tw/chinese/main.htm
新社鄉農會枇杷產業文化館	4 2 6	台中縣新社鄉新社村中和街四段 226 號	tt.taichung.gov.tw/web/sys/scenic.asp?sn_id=u007
岸裡文物藝術館	4 2 9	台中縣神岡鄉岸裡村中山路 52 號	www.olps.tcc.edu.tw/school2/newpage310.htm
靜宜大學藝術中心	4 3 3	台中縣沙鹿鎮中棲路 200 號	lib.pu.edu.tw/artcenter
梧棲鎮農會產業文化綜合大樓	4 3 5	台中縣梧棲鎮文化路二段 85 號	www.wctfa.org.tw
清水鎮韭黃產業文化館	4 3 6	台中縣清水鎮中山路 94 號	www.fcic.org.tw
台中港區藝術中心	4 3 6	台中縣清水鎮忠貞路 20 號	www.taichung.gov.tw/tcartcenter.htm
大甲鎮農會稻米產業文化館	4 3 7	台中縣大甲鎮文武路 10 號 7 樓	www.tachia.org.tw/F-rice/index1-1.htm
大甲鎮瀾宮媽祖文物陳列館	4 3 7	台中縣大甲鎮和平路 223 號 4 樓	
賴和紀念館	5 0 0	彰化市中正路一段 242 號 4 樓	laiho.mit.com.tw
大佛遊樂園	5 0 0	彰化市溫泉路 1 號	www.hot.com.tw/train_3w/152/15202.htm
八卦山台灣搜奇館	5 0 0	彰化市卦山路 8-1 號	
彰化縣南北管音樂戲曲館暨文藝之家	5 0 0	彰化市平和七街 66 號	www.bocach.gov.tw
彰化縣文化局	5 0 0	彰化市中山路二段 500 號	www.cca.gov.tw
鹿港民俗文物館	5 0 5	彰化縣鹿港鎮中山路 152 號	www.mit.com.tw/changhua/tour/b06.htm
鹿港天后宮媽祖文物館	5 0 5	彰化縣鹿港鎮中山路 430 號	www.cca.gov.tw
彰化區漁會漁業文化館	5 0 5	彰化縣鹿港鎮復興路 485 號 4 樓	www.fa.gov.tw/recfsh/hua/text/4ghu.htm
董坐石硯藝術館	5 3 0	彰化縣二水鄉上豐村員集路四段 286 號	www.tungtso.com
南投縣竹藝博物館	5 4 0	南投市建國路 135 號	www.nthcc.gov.tw/gu.-01.htm
台灣省政資料館	5 4 0	南投市中興新村中正路 2 號	www.tpg.gov.tw
南投縣縣史館	5 4 0	南投市彰南路二段 56 號	www.nthg.gov.tw

以系統動態模型建構不同組織屬性博物館行政效率之研究

單位名稱	郵遞區號	地址	網址
南投縣文化園區	540	南投市彰南路二段 65 號	www.nthcc.gov.tw/gu.-02.htm
國史館台灣文獻館	540	南投市中興新村光明一路 252 號	www.hrctp.gov.tw
國史館台灣文獻館	540	南投市中興新村光明一路 254 號	www.hrctp.gov.tw
國立台灣工業研究所陳列館	542	南投縣草屯鎮中正路 573 號	www.ntcri.gov.tw
木生昆蟲博物館	545	南投縣埔里鎮南村路 6-2 號	www.insect.com.tw
台灣天然漆文物館	545	南投縣埔里鎮北平街 210 號	www.puli.com.tw/ln-html/index.htm
埔里酒廠酒文化館	545	南投縣埔里鎮中山路三段 219 號	www.plwinery.com.tw/exhibition.htm
牛耳藝術公園	545	南投縣埔里鎮中山路四段 1-1 號	www.neweart.com.tw
林淵美術館	545	南投縣埔里鎮中山路四段 1-1 號	gallery.com.tw/artist/359/text09.htm
源野號動物標本陳列教育館	545	南投縣埔里鎮中山路一段 65 號	home.kimo.com.tw/wtrier
泰雅渡假村泰雅文物館	546	南投縣仁愛鄉互助村清風路 45 號	www.atayal.com.tw
泰雅渡假村九二一地震教育館	546	南投縣仁愛鄉互助村清風路 45 號	www.atayal.com.tw
南投縣自然史教育館	546	南投縣仁愛鄉大同村山農巷 27 號(仁愛高農)	www.tbroc.gov.tw
特有生物研究保育中心	552	南投縣集集鎮民生東路 1 號	www.tesri.gov.tw
集集鐵路文物館	552	南投縣集集鎮民生路 75 號	
集集生態博物館(籌備中)	552	南投縣集集鎮民生路 61 號	village.nthg.gov.tw
日月潭孔雀園蝴蝶館	553	南投縣日月潭中正路孔雀園	www.cca.gov.tw/Culture/museum/twnmsu/catmap.htm
梅子博物館	553	南投縣水里鄉頂崁村頂崁巷 34-6 號	
玉山國家公園管理處遊客中心	553	南投縣水里鄉民生路 112 號	www.ysnp.gov.tw
玉山國家公園管理處布農文物展示館	553	南投縣水里鄉中山路一段 300 號	www.ysnp.gov.tw
水里蛇窯陶藝文化園區	553	南投縣水里鄉頂崁村頂崁巷 41 號	www.snakekiln.com.tw
九族文化村	555	南投縣魚池鄉大林村金天巷	www.nine.com.tw

以系統動態模型建構不同組織屬性博物館行政效率之研究

單位名稱	郵遞區號	地址	網址
		45 號	
青竹竹藝文化園區	5 5 7	南投縣竹山鎮富州里富州巷 31 號	www.bamboo.org.tw
國立鳳凰谷鳥園	5 5 8	南投縣鹿谷鄉鳳凰村仁義路 1-9 號	www.fhk.gov.tw
鹿谷鄉農會茶葉文化館	5 5 8	南投縣鹿谷鄉彰雅村中正路一段 231 號 2 樓	www.cic.org.tw/280
嘉義市文化局	6 0 0	嘉義市忠孝路 275 號	www.cabcy.gov.tw
嘉義市文化局交趾陶特色館	6 0 0	嘉義市忠孝路 275 號	www.cabcy.gov.tw
石頭資料館	6 0 0	嘉義市湖子內 17-43 號	www.chiayis.com.tw/arts/stone.htm
嘉義市二二八紀念館	6 0 0	嘉義市大雅路二段 695 號	
嘉義市史蹟資料館	6 0 0	嘉義市公園路 42 號	
梅山鄉農村文化館	6 0 3	嘉義縣梅山鄉梅南村中山路 127 號	
蘭后山莊鄒族文物館	6 0 5	嘉義縣阿里山鄉來吉村 1 鄰 10 號	
阿里山高山博物館	6 0 5	嘉義縣阿里山森林遊樂區「阿里山賓館」西南方	www.cca.gov.tw/Culture/museum/twnmsu/catmap.htm
嘉義縣立文化局梅嶺美術館	6 1 3	嘉義縣朴子市山通路 2-9 號	www.cyhg.gov.tw
嘉義縣自然史教育館	6 1 6	嘉義縣新港鄉登雲路 105 號	www.hkps.cyc.edu.tw
新港華天宮文物陳列室	6 1 6	嘉義縣新港鄉大興村新民路 53 號	www.cbs.org.tw
國家廣播文物館	6 2 1	嘉義縣民雄鄉民權路 74 號	www.cbs.org.tw
嘉義酒類文物館	6 2 1	嘉義縣民雄鄉福樂村中山路 4 號	www.ttvs.cy.edu.tw/kcc/90lukang/wine.htm
開元殿鄭成功神像文物紀念館	6 2 3	嘉義縣溪口鄉材林村 1-2 號	home.kimo.com.tw/w1699/main.htm
荒草花生產業文化館	6 3 0	雲林縣斗南鎮永安街 57 號 4 樓	
虎尾糖廠糖業文物館	6 3 2	雲林縣虎尾鎮中山路 2 號	
雲林縣文化局陳列館	6 4 0	雲林縣斗六市大學路三段 310 號	www.ylccb.gov.tw
雲林縣台灣寺廟藝術館	6 4 0	雲林縣斗六市大學路三段 310 號	www.cca.gov.tw/Culture/museum/ttbg

以系統動態模型建構不同組織屬性博物館行政效率之研究

單位名稱	郵遞區號	地址	網址
劍湖山世界博物館	6 4 6	雲林縣古坑鄉永光村大湖口 67 號	www.janfusun.com.tw/world/museum-f.htm
三條崙農漁業展示館	6 5 4	雲林縣四湖鄉崙北村海清路	
國立文化資產保存研究中心(籌備處)	7 0 0	台南市北門路一段 101 號 8 樓	
南門碑林	7 0 0	台南市南門路 34 巷邊(台灣府城南大門)	residence.educities.edu.tw/wchi/castle/cas04.htm
台南市民族文物館	7 0 0	台南市開山路 152 號	www.cca.gov.tw/Culture/museum/twnmsu/catmap.htm
國立成功大學歷史文物館	7 0 1	台南市大學路 1 號	www.ncku.edu.tw
國立成功大學地球科學系地質標本陳列室	7 0 1	台南市大學路 1 號	www.ncku.edu.tw
台灣糖業博物館	7 0 1	台南市生產路 54 號	www.taisugar.com.tw
長榮中學基督長老教會歷史資料館	7 0 1	台南市林森路二段 79 號	www.cjshs.tn.edu.tw
赤崁樓文物陳列館	7 0 1	台南市民族路二段 212 號	www.cca.gov.tw/Culture/museum/twnmsu/catmap.htm
台南市政府文化局	7 0 1	台南市中華東路三段 332 號	www.cca.gov.tw/Culture/museum/twnmsu/catmap.htm
水萍塢文化會館	7 0 2	台南市夏林路 4 號	
星光地球科學陳列館	7 0 4	台南市西門路四段 65 巷 59 號	www.pu.edu.tw/~jwu2/starlight
氣象博物館	7 0 4	台南市公園路 21 號	http://south.cwb.gov.tw/
台南市立中山兒童科學教育館	7 0 4	台南市公園北路 5 號	www.tnml.tn.edu.tw
安平古堡古蹟紀念館	7 0 8	台南市國勝路 82 號	www.cca.gov.tw
安平外裔貿易紀念館	7 0 8	台南市安北路 183 巷 19 號	www.cca.gov.tw/Culture/museum/twnmsu/catmap.htm
德記洋行	7 0 8	台南市古堡街 108 號	tnda.tncg.gov.tw/c_anping/feature/travel5.htm
台南市政府木雕室	7 0 8	台南市永華路二段 6 號	www.tncg.gov.tw
永漢民藝館	7 0 8	台南市國勝路 43 號	
安平鄉土館	7 0 8	台南市效忠街 52 巷 3 號	www.cca.gov.tw/Culture/museum/twnmsu/catmap.htm
台南開拓史料蠟像館	7 0 8	台南市安北路 194 號	www.cca.gov.tw/Culture/museum/twnmsu/catmap.htm
國立台灣歷史博物館(籌備處)	7 0 8	台南市國勝路 37 號 4 樓	
台南佛光緣美術館	7 1 0	台南縣永康市中華路 425 號 11 樓	
大地化石礦石博物館	7 1 0	台南縣永康市中山北路 499 巷 24 弄 38 號	home.kimo.com.tw/tnglmkimo/
台南縣自然史教育館	7 1 3	台南縣左鎮鄉榮和村 61-11	grles.tnc.edu.tw

以系統動態模型建構不同組織屬性博物館行政效率之研究

單位名稱	郵遞區號	地址	網址
		號	
台南縣茶寮化石館	7 1 3	台南縣左鎮鄉榮和村 61-1 號	www.cca.gov.tw/Culture/museum/twnmsu/catmap.htm
玉井芒果產業文化資訊館	7 1 4	台南縣玉井鄉中華路 228 號	
台南家具產業博物館	7 1 7	台南縣仁德鄉二仁路一段 315 巷 50 號	www.yungshingfurniture.com.tw
奇美博物館	7 1 7	台南縣仁德鄉三甲村 59-1 號	www.chimei.com.tw
麻豆文物資訊館	7 2 1	台南縣麻豆鎮興國路 11 號 1 樓	
成功國小蝴蝶園	7 2 3	台南縣西港鄉竹林村 11 號	cg1es.tnc.edu.tw
台南縣歷史文物館	7 2 6	台南縣學甲鎮濟生路 170 號	vr.theatre.ntu.edu.tw/fineart/museum/m104/m104.htm
頑皮世界野生動物園	7 2 6	台南縣學甲鎮頂州里 75-25 號	www.leopardking.com.tw
東隆宮王爺信仰文物館 (籌備中)	7 2 7	台南縣北門鄉三光村三寮灣 127-3 號	www.bmes.tnc.edu.tw/~amyo/king/kingindex.htm
台南縣文化局	7 3 0	台南縣新營市中正路 23 號	www.tnc.gov.tw
台南縣文化局台灣民間傳 統藝能館	7 3 0	台南縣新營市中正路 23 號	www.tnc.gov.tw
白河蓮花產業文化資訊館	7 3 2	台南縣白河鎮玉豐里 22-10 號	www.taiwandot.com/travel/taiwan/881007f.htm
鹽水文物陳列室	7 3 7	台南縣鹽水鎮武廟路 87-1 號	
貝汝藝術館	7 4 1	台南縣善化鎮成功路 427 號	www.cca.gov.tw/Culture/museum/twnmsu/catmap.htm
山美術館	8 0 0	高雄市中正三路 55 號	www.3art.org.tw
高雄市立中正文化中心管 理處	8 0 2	高雄市五福一路 67 號	www.khcc.gov.tw
英明藝術文物館	8 0 2	高雄市英明路 147 號	www.inmjh.kh.edu.tw
高雄市立歷史博物館	8 0 3	高雄市鹽埕區中正四路 272 號	w4.kcg.gov.tw/~khchsmus
高雄市壽山動物園	8 0 4	高雄市萬壽路 350 號	www.kcg.gov.tw/~shoushan
高雄市立美術館	8 0 4	高雄市鼓山區美術館路 20 號	www.kmfa.gov.tw
高雄市史蹟文物館	8 0 4	高雄市蓮海路 18 號	vr.theatre.ntu.edu.tw/fineart/museum/m109/m109.htm
旗津公園貝殼展示館	8 0 5	高雄市旗津三路 990 號	www.shute.kh.edu.tw/90ed/ed/ed81/C2.htm
旗津海洋生物館	8 0 5	高雄市中洲二路 289-1 號	web.need.com.tw/need/change/seaworld
國立科學工藝博物館	8 0 7	高雄市九如一路 720 號	www.nstm.gov.tw
高雄縣政府文化局皮影戲 館	8 2 0	高雄縣岡山鎮岡山南路 42 號	www.kccc.gov.tw
高雄縣自然史教育館	8 2 1	高雄縣路竹鄉中山路 1821 號	dm.kyit.edu.tw

以系統動態模型建構不同組織屬性博物館行政效率之研究

單位名稱	郵遞區號	地址	網址
糖業博物館	8 2 5	高雄縣橋頭鄉興糖村興糖路 19 巷 1 號	www.xtn.ks.edu.tw
中芸國小天文館	8 3 2	高雄縣林園鄉中芸路 1 號	www.zyp.ks.edu.tw
澄清湖海洋奇珍園	8 3 3	高雄縣烏松鄉大碑路 32 號	
澄清湖棒球博物館	8 3 3	高雄縣烏松鄉大碑路 113 號	www.naluwan.com.tw
佛光山佛教文物陳列館	8 4 0	高雄縣大樹鄉興田村興田路 153 號	www.fgs.org.tw
美濃國中客家文物民俗館	8 4 3	高雄縣美濃鎮中正路一段 191 號	www.cca.gov.tw/Culture/museum/twnmsu/catmap.htm
台灣自然生態教育農場	8 4 3	高雄縣美濃鎮吉洋里外六寮 21 號	www.tbroc.gov.tw
鍾理和紀念館	8 4 3	高雄縣美濃鎮廣林里朝元 96 號	www.trongman.com.tw/abook/a142.htm
高雄縣立美濃客家文物館	8 4 3	高雄縣美濃鎮民族路 49-3 號 (新庄國小內)	www.kccc.gov.tw
葫蘆雕刻藝術館	8 4 6	高雄縣杉林鄉新庄村司馬路 45 巷 5 號	www.sgp.ks.edu.tw
小林國小平埔族文物館	8 4 7	高雄縣甲仙鄉小林村忠義路 58 號	www.xln.ks.edu.tw
甲仙化石館	8 4 7	高雄縣甲仙鄉和安村四德巷 10-10 號	www.trongman.com.tw/abook/a078.htm
天后宮文物展示室	8 8 0	澎湖縣馬公市正義街 1 號	
澎湖縣立文化局海洋資源館	8 8 0	澎湖縣馬公市中華路 230 號	www.phcc.gov.tw
澎湖國家風景區管理處文史貝殼珊瑚館	8 8 0	澎湖縣馬公市光華里 171 號	www.penzhu-nsa.gov.tw
二呆藝館	8 8 0	澎湖縣馬公市中華路 230 號	www.phcc.gov.tw
朱盛文物紀念館	8 8 0	澎湖縣馬公市仁愛路 34 號	www.penghu.gov.tw/shop/p_1.asp?30
澎湖莊家莊民俗館	8 8 0	澎湖縣湖西鄉青螺村 68-1 號	www.ipenghu.idv.tw
雅輪文石陳列館	8 8 0	澎湖縣馬公市東衛里 127-2 號	www.phcc.gov.tw/libraris/library_9.htm
澎湖水族館	8 8 4	澎湖縣白沙鄉岐頭村 58 號	www.tfrin.gov.tw
金門民俗文化村	8 9 0	金門縣金沙鎮山后村	www.contest.edu.tw/87/endshow/4/kinmen/page2102.htm
金門陶瓷博物館	8 9 1	金門縣金湖鎮漁村 14 號	w3.kinmen.gov.tw
八二三戰史館	8 9 1	金門縣金湖鎮山外	www.kmnp.gov.tw
金門縣立俞大維先生紀念	8 9 1	金門縣金湖鎮山外(八二三	

以系統動態模型建構不同組織屬性博物館行政效率之研究

單位名稱	郵遞區號	地址	網址
館		戰史館對面)	
烈嶼湖井頭戰史館	892	金門縣烈嶼鄉湖井頭	tour.kinmen.gov.tw/N-B/B-5-all.htm
鎮威將軍李光前府第文物館	892	金門縣金寧鄉古寧村北山21號	tour.kinmen.gov.tw/N-B/B-5-all.htm
金門國家公園遊客中心	892	金門縣金寧鄉伯玉路二段460號	tour.kinmen.gov.tw/N-B/B-5-all.htm
古寧頭戰史館	892	金門縣金寧鄉北山村	tour.kinmen.gov.tw/N-B/B-5-all.htm
雙鯉湖濕地自然中心	892	金門縣金寧鄉南山1-6號	www.kmnp.gov.tw
莒光樓	893	金門縣金城鎮莒光樓	tour.kinmen.gov.tw/N-B/B-1-all.htm
福建省金門縣水族教育展示館	893	金門縣金城鎮西海路2號	
鄉土藝術館	900	屏東市民學路田寮巷26號	
屏東縣政府文化局	900	屏東市大連路69號4樓	www.ptccl.ptc.edu.tw
屏東縣政府文化局台灣排灣族雕刻館	900	屏東市大連路69號4樓	www.ptccl.ptc.edu.tw
陳峨安博物館	901	屏東縣三地門鄉中正路二段80號	
魯凱族文物館	902	屏東縣霧台鄉霧台村中山巷63號	
台灣原住民文化園區管理局	903	屏東縣瑪家鄉北葉村風景104號	www.tacp.gov.tw
撒卡勒文物陳列館	903	屏東縣瑪家鄉三和村美園巷101-1號	
排灣文物藝術館	906	屏東縣三地門鄉青山村民族巷46號	
屏東縣客家文物館	911	屏東縣竹田鄉西勢村龍門路97號	
劉活山地石板屋民俗文物館	912	屏東縣內埔鄉內埔村中興路14號	
屏東科技大學農機具陳列館	912	屏東縣內埔鄉學府路1號	www.npust.edu.tw
明園軒	923	屏東縣萬巒鄉泗溝村柑園路13號	www.ptccl.ptc.edu.tw/www2/7/72.htm
國立海洋生物博物館	944	屏東縣車城鄉後灣村後灣路2號	www.nmmba.gov.tw
恆春半島原住民手工藝文	945	屏東縣牡丹鄉東源村51號	

以系統動態模型建構不同組織屬性博物館行政效率之研究

單位名稱	郵遞區號	地址	網址
物館			
墾丁幻多奇另類博物館	9 4 6	屏東縣恆春鎮墾丁路 2 號 B1	unusual.virtualave.net/
墾丁國家公園瓊麻工藝歷史展示館	9 4 6	屏東縣恆春鎮草潭路 4 號	www.ktnp.gov.tw
墾丁國家公園遊客中心文物陳列館	9 4 6	屏東縣恆春鎮墾丁路 596 號	www.ktnp.gov.tw
屏東縣自然史教育館	9 4 6	屏東縣恆春鎮墾丁路 65 號	uuke.idv.tw/nature
砂島貝殼砂展示館	9 4 6	屏東縣恆春鎮砂島路 224 號	www.ktnp.gov.tw
國立台灣史前文化博物館	9 5 0	台東市豐田里博物館路 1 號	www.nmp.gov.tw
國立台灣史前文化博物館卑南文化公園	9 5 0	台東市南王里文化公園路 200 號	www.nmp.gov.tw
台東縣政府文化局	9 5 0	台東市南京路 25 號	www.ccl.ttct.edu.tw
台東縣政府文化局山地文物陳列館	9 5 0	台東市南京路 25 號	www.ccl.ttct.edu.tw
古拉麥工作室	9 5 0	台東市知本路三段 141 巷 52 號	
紅葉少棒紀念館	9 5 3	台東縣延平鄉紅葉村紅谷路 1 號	rh.pn.jh.ttct.edu.tw/~pf2/ball/index1.htm
釋迦產業文化館	9 5 9	台東縣東河鄉都蘭村 28 鄰 203 號	
都蘭國中阿美鄉土文物中心	9 5 9	台東縣東河鄉都蘭村 398 號	www.tl.jh.ttct.edu.tw/a1/amis/amis_intro.htm
鯊魚博物館	9 6 1	台東縣成功鎮忠孝里美山路 1-3 號	www.netcity3.web.hinet.net/UserData/c111479
台東縣自然史教育館	9 6 1	台東縣成功鎮三仙里基羣路 16 號	jiki.com.tw/main2/a11/View.asp?No=1274
忠勇國小文物室	9 6 2	台東縣長濱鄉忠勇路 5 鄰 58 號	www.jups.ttct.edu.tw/cull.htm
花蓮縣文化局	9 7 0	花蓮市文復路 6 號	www.hccc.gov.tw
花蓮縣立石雕博物館	9 7 0	花蓮市文復路 6 號	www.hccc.gov.tw
美侖山生態展示館	9 7 0	花蓮市尙志路 25-2 號	www.bud.org.tw
十六股庄文物館	9 7 0	花蓮市國強里豐村 72 號	yanping.wgty.net/Right-2.htm
花蓮鐵道文物展示館	9 7 0	花蓮市國連一路 106 號 2 樓	www.railway.gov.tw/taiwan/c-22.htm
東海藝術中心	9 7 0	花蓮市中美七街 40 號	www.hlhg.gov.tw/travel/p2/ativity/stone/4-6.htm
園碩石翰林聰惠石雕園	9 7 1	花蓮縣新城鄉康樂村 1-1 號	210.240.77.136/www-4/C/c1.htm
花蓮宇宙樂園光隆博物館	9 7 1	花蓮縣新城鄉康樂村加灣	www.klmm.com.tw

以系統動態模型建構不同組織屬性博物館行政效率之研究

單位名稱	郵遞區號	地址	網址
		1-2 號	
游信次石雕園	9 7 2	花蓮縣秀林鄉景美村加灣 1 鄰 6-7 號	
太魯閣國家公園遊客中心 文物陳列室	9 7 2	花蓮縣秀林鄉富世村富世 291 號	www.cpami.gov.tw
福園萬石雅堂	9 7 3	花蓮縣吉安鄉海濱路 48 號	event.ezfly.com/taiwan/supercity/map04.asp
吉安鄉阿美文物館	9 7 3	花蓮縣吉安鄉南昌村文化 543 號	
池南林業陳列館	9 7 4	花蓮縣壽豐鄉池南村林園路 76 號	
花蓮縣水產培育所	9 7 4	花蓮縣壽豐鄉池南村池南路一段 27 號	
林田山文物館	9 7 5	花蓮縣鳳林鎮森榮里林森路 99 號	
太巴壠阿美族文物展示室	9 7 6	花蓮縣光復鄉北富村富田二街 81 號	
太巴壠國小	9 7 6	花蓮縣光復鄉中正路二段 23 號	www.tplps.hlc.edu.tw
太巴壠文化館	9 7 6	花蓮縣光復鄉南富村建國路二段 111-6 號	